

**DOCUMENTACIÓN**  
**PISTOLA ASC**

**Notice : 582.107.110-SP - 1905**

*Fecha : 03/05/19*

*Anula : 22/03/19*

*Modif. :*

**TRADUCCIÓN DEL MANUAL ORIGINAL**

***IMPORTANTE : Lea con atención todos los documentos antes de almacenar, instalar o poner en marcha el equipo (uso exclusivamente profesional).***

*LAS FOTOGRAFÍAS E ILUSTRACIONES NO SON VINCULANTES. LOS MATERIALES ESTÁN SUJETOS A CAMBIOS SIN PREVIO AVISO.*

**SAMES KREMLIN SAS**  
13, chemin de Malacher  
38 240 - MEYLAN - France  
 : 33 (0)4 76 41 60 60

**[www.sames-kremlin.com](http://www.sames-kremlin.com)**



<p align="center"><b>FR</b></p> <p><b>Pour une utilisation sûre, il est de votre responsabilité de :</b></p> <ul style="list-style-type: none"> <li>• Lire attentivement tous les documents contenus dans le CD joint avant la mise en service de l'équipement,</li> <li>• D'installer, d'utiliser, d'entretenir et de réparer l'équipement conformément aux préconisations de SAMES KREMLIN ainsi qu'aux réglementations nationales et/ou locales,</li> <li>• Vous assurez que les utilisateurs de cet équipement ont été formés, ont parfaitement compris les règles de sécurité et qu'ils les appliquent.</li> </ul>	<p align="center"><b>UK</b></p> <p><b>To ensure safe use of the machinery, it is your responsibility to:</b></p> <ul style="list-style-type: none"> <li>• Carefully read all documents contained on the enclosed CD before putting the machinery into service,</li> <li>• Install, use, maintain and repair the machinery in accordance with SAMES KREMLIN's recommendations and national and/or local regulations,</li> <li>• Make sure that the users of the machinery have received proper training and that they have perfectly understood the safety rules and apply them.</li> </ul>	<p align="center"><b>DE</b></p> <p><b>Eine sichere Nutzung setzt voraus, dass Sie :</b></p> <ul style="list-style-type: none"> <li>• alle in der CD enthaltenen Dokumente vor der Inbetriebnahme der Anlage aufmerksam lesen,</li> <li>• die Anlage im Einklang mit den Empfehlungen von SAMES KREMLIN sowie mit den nationalen und/oder lokalen Bestimmungen installieren, verwenden, warten und reparieren,</li> <li>• sich vergewissern, dass die Nutzer dieser Anlage angemessen geschult wurden, die Sicherheitsbestimmungen verstanden haben und sie anwenden.</li> </ul>
<p align="center"><b>ES</b></p> <p><b>Para una utilización segura, será de su responsabilidad:</b></p> <ul style="list-style-type: none"> <li>• leer atentamente todos los documentos que se incluyen en el CD adjunto antes de la puesta en servicio del equipo,</li> <li>• instalar, utilizar, efectuar el mantenimiento y reparar el equipo con arreglo a las recomendaciones de SAMES KREMLIN y a la normativa nacional y/o local,</li> <li>• cerciorarse de que los usuarios de este equipo han recibido la formación necesaria, han entendido perfectamente las normas de seguridad y las aplican.</li> </ul>	<p align="center"><b>IT</b></p> <p><b>Per un uso sicuro, vi invitiamo a:</b></p> <ul style="list-style-type: none"> <li>• leggere attentamente tutta la documentazione contenuta nel CD allegato prima della messa in funzione dell'apparecchio,</li> <li>• installare, utilizzare, mantenere e riparare l'apparecchio rispettando le raccomandazioni di SAMES KREMLIN, nonché le normative nazionali e/o locali,</li> <li>• accertarvi che gli utilizzatori dell'apparecchio abbiano ricevuto adeguata formazione, abbiano perfettamente compreso le regole di sicurezza e le applichino.</li> </ul>	<p align="center"><b>PT</b></p> <p><b>Para uma utilização segura, é da sua responsabilidade:</b></p> <ul style="list-style-type: none"> <li>• Ler atentamente todos os documentos incluídos no CD em anexo antes de pôr o equipamento em funcionamento,</li> <li>• Proceder à instalação, utilização, manutenção e reparação do equipamento de acordo com as preconizações de SAMES KREMLIN, bem como com outros regulamentos nacionais e/ou locais aplicáveis,</li> <li>• Assegurar-se que os utilizadores do equipamento foram devidamente capacitados, compreenderam perfeitamente e aplicam as devidas regras de segurança.</li> </ul>
<p align="center"><b>NL</b></p> <p><b>Voor een veilig gebruik dient u:</b></p> <ul style="list-style-type: none"> <li>• alle document op de bijgevoegde cd aandachtig te lezen alvorens het apparaat in werking te stellen,</li> <li>• het apparaat te installeren, gebruiken, onderhouden en repareren volgens de door SAMES KREMLIN gegeven aanbevelingen en overeenkomstig de nationale en/of plaatselijke reglementering,</li> <li>• zeker te stellen dat de gebruikers van dit apparaat zijn opgeleid, de veiligheidsregels perfect hebben begrepen en dat zij die ook toepassen.</li> </ul>	<p align="center"><b>SE</b></p> <p><b>För en säker användning av utrustningen ansvarar ni för följande:</b></p> <ul style="list-style-type: none"> <li>• Läs noga samtliga dokument som finns på den medföljande cd-skivan innan utrustningen tas i drift.</li> <li>• Installera, använd, underhåll och reparera utrustningen enligt anvisningarna från SAMES KREMLIN och enligt nationella och/eller lokala bestämmelser.</li> <li>• Försäkra er om att användare av denna utrustning erhållit utbildning, till fullo förstått säkerhetsföreskrifterna och tillämpar dem.</li> </ul>	<p align="center"><b>FI</b></p> <p><b>Käytön turvallisuuden varmistamiseksi velvollisuutesi on:</b></p> <ul style="list-style-type: none"> <li>• Lukea huolella kaikki CD:llä olevat asiakirjat ennen laitteiston käyttöönottoa,</li> <li>• Noudattaa laitteiston asennuksessa, käytössä, kunnossapidossa ja huollossa SAMES KREMLIN in suosituksia sekä kansallisia ja/tai paikallisia määräyksiä,</li> <li>• Varmistaa, että laitteiston käyttäjät ovat koulutettuja ja ymmärtävät täysin turvallisuusmääräykset ja miten niitä sovelletaan.</li> </ul>
<p align="center"><b>PL</b></p> <p><b>Dla zapewnienia bezpiecznego użytkowania na użytkownika spoczywa obowiązek:</b></p> <ul style="list-style-type: none"> <li>• Uważnego zapoznania się ze wszystkimi dokumentami znajdującymi się na załączonej płycie CD przed pierwszym uruchomieniem urządzenia,</li> <li>• Instalowania, użytkowania, konserwacji i naprawy urządzenia zgodnie z zaleceniami firmy SAMES KREMLIN oraz z przepisami miejscowymi,</li> <li>• Upewnienia, że wszyscy przeszkoleni użytkownicy urządzenia zrozumieli zasady bezpieczeństwa i stosują się do nich.</li> </ul>	<p align="center"><b>CS</b></p> <p><b>Pro bezpečné používání jste povinni:</b></p> <ul style="list-style-type: none"> <li>• Před uvedením zařízení do provozu si pozorně přečíst veškeré dokumenty obsažené na příloženém CD,</li> <li>• Nainstalovat, používat, udržovat a opravovat zařízení v souladu s pokyny firmy SAMES KREMLIN a s národními a/nebo místními legislativními předpisy,</li> <li>• Ujistit se, že uživatelé tohoto zařízení byli vyškoleni, že dokonale pochopili bezpečnostní pravidla a že je dodržují.</li> </ul>	<p align="center"><b>SL</b></p> <p><b>Za varno uporabo ste dolžni:</b></p> <ul style="list-style-type: none"> <li>• natančno prebrati vse dokumente na CD pred zagonom stroja,</li> <li>• instalirati, uporabljati, vzdrževati in popravljati opremo po določilih SAMES KREMLIN in v skladu z veljavnimi nacionalnimi in/ali lokalnimi predpisi,</li> <li>• poskrbeti, da so uporabniki te opreme ustrezno usposobljeni, poznajo varnostne predpise in da jih upoštevajo.</li> </ul>
<p align="center"><b>SK</b></p> <p><b>V záujme bezpečného je vašou povinnosťou:</b></p> <ul style="list-style-type: none"> <li>• pozorne si prečítať všetky dokumenty obsiahnuté na priloženom CD predtým, ako zariadenie uvediete do prevádzky,</li> <li>• nainštalovať, používať, udržiavať a opravovať zariadenie v súlade s odporúčaniami spoločnosti SAMES KREMLIN a národnými a/alebo miestnymi predpismi,</li> <li>• uistiť sa, že používatelia tohto zariadenia boli zaškolení, riadne porozumeli pravidlám bezpečnosti a používajú ich.</li> </ul>	<p align="center"><b>HU</b></p> <p><b>A biztonságos használat érdekében az Ön felelőssége, hogy:</b></p> <ul style="list-style-type: none"> <li>• a berendezés üzembe helyezése előtt figyelmesen elolvassa a mellékelt CD által tartalmazott összes dokumentumot,</li> <li>• a berendezést a SAMES KREMLIN ajánlásainak valamint a nemzeti és/vagy helyi szabályozásoknak megfelelően helyezze üzembe, használja, tartsa karban és javítsa,</li> <li>• megbizonyosodjon róla, hogy a berendezés felhasználói képzettek, tökéletesen megértették és alkalmazzák a biztonsági előírásokat.</li> </ul>	<p align="center"><b>RO</b></p> <p><b>Pentru o utilizare sigură, este responsabilitatea dvs. să:</b></p> <ul style="list-style-type: none"> <li>• Citiți cu atenție toate documentele de pe CD-ul anexat, înainte de punerea în funcțiune a echipamentului,</li> <li>• Instalați, utilizați, întrețineți și reparați echipamentul conform instrucțiunilor SAMES KREMLIN precum și reglementărilor naționale și/sau locale,</li> <li>• Vă asigurați că utilizatorii acestei echipament au fost instruiți, au înțeles perfect regulile de securitate și le aplică integral.</li> </ul>

Declaration(s) de conformité au verso de ce document / Declaration(s) of conformity at the back of this document / Konformitätserklärung(en) auf der Rückseite dieser Unterlage / Declaración (es) de conformidad en el reverso de este documento / Dichiarazione/i di conformità sul retro del presente documento / Declaração(ões) de conformidade no verso do documento / Conformiteitsverklaring(en) op de keerzijde van dit document / Försäkran om överensstämmelse på omstående sida av detta dokument / Vaatimustenmukaisuusvakuutukset tämän asiakirjan kääntöpuolella / Deklaracja(e) zgodności na odwrocie dokumentu / Prohlášení o shodě se nachází/nacházejí na zadní straně tohoto dokumentu / Deklaracija(e) o skladnosti na hrbtni strani tega dokumenta / Vyhlášení/-a o zhode sa nachádzajú na zadnej strane dokumentu / A dokumentum hátlapján szereplő megfeleléségi nyilatkoz(ok) / Declarații de conformitate pe versoul acestui document



**DECLARATION UE DE CONFORMITE**  
**UE DECLARATION OF CONFORMITY**  
**EU- KONFORMITÄTSEKTLÄRUNG**  
**DECLARACIÓN UE DE CONFORMIDAD**  
**DICHIARAZIONE DI CONFORMITÀ UE**  
**DECLARAÇÃO UE DE CONFORMIDADE**  
**EU-CONFORMITEITSVERKLARING**  
**EU-FÖRSÄKRAN OM ÖVERENSSTÄMMELSE**  
**EU- VAATIMUKSEN MUKAISUUSVAKUUTUS**  
**DEKLARACJA ZGODNOŚCI UE**  
**EU PROHLÁŠENÍ O SHODĚ**  
**IZJAVA EU O SKLADNOSTI**  
**VYHLÁSENIE O ZHODE**  
**EU-MEGFELELŐSÉGI NYILATKOZAT**  
**DECLARAȚIA DE CONFORMITATE UE**

Le fabricant / The manufacturer / Der Hersteller / El fabricante / Il produttore / O fabricante / De fabrikant / Tillverkare / Valmistaja / Producent / Výrobce / Proizvajalec / Výrobca / Gyártó / Fabricantul:	<b>SAMES KREMLIN SAS</b> 13, chemin de Malacher 38 240 - MEYLAN - FRANCE Tél. : 33 (0)4 76 41 60 60
---	--

Déclare que le matériel désigné ci-après / Herewith declares that the equipment / erklärt hiermit, dass die / Declara que el material designado a continuación / Dichiaro che il materiale sottoindicato / Declara que o material a seguir designado / verklaart dat de hieronder aangeduide apparatuur / Kungör att den utrustning som anges här nedan / ilmoittaa, että alla mainitut laitteistot / Oświadcza, że wymienione poniżej urządzenia / Prohlašuje, že níže uvedené vybavení / Izjavlja, da je opisana oprema spodaj / Vyhlasuje, že zariadenie uvedené nižšie / Kijelenti, hogy a megjelölt anyag a továbbiakban / Declară că echipamentul precizat mai jos:

**PISTOLET AUTOMATIQUE DE PULVERISATION AIRLESS® / AIRLESS AUTOMATIC SPRAYING GUN**  
**/ AIRLESS SPRITZPISTOLEN / PISTOLA AUTOMÁTICA DE PULVERIZACIÓN AIRLESS**

ASB 240
ASC 240
ASC 400

Est conforme à la législation d'harmonisation de l'Union applicable suivante / Is in conformity with the relevant Union harmonisation legislation / Erfüllt die einschlägigen Harmonisierungsrechtsvorschriften der Union / es conforme con la legislación de armonización pertinente de la Unión / è conforme alla pertinente normativa di armonizzazione dell'Unione / in overeenstemming met de desbetreffende harmonisatiewetgeving van de Unie / med den relevanta harmoniserade unionslagstiftningen / on asiaa koskevan unionin yhdenmukaistamislainsäädännön vaatimusten mukainen / jest zgodny z odnośnymi wymaganiami unijnego prawodawstwa harmonizacyjnego / Shoduje se s následující příslušnou evropskou harmonizační legislativou / V skladu s harmonizirano zakonodajo Unije / Je v súlade s uplatniteľnými harmonizačnými právnymi predpismi EÚ / Megfelelő a következő alkalmazandó uniós harmonizációs szabályozásnak / Este conform cu legislația aplicabilă de armonizare de mai jos

Directive ATEX / ATEX Directive / ATEX Richtlinie / Directiva ATEX / Direttiva ATEX / Diretiva ATEX / ATEX-Richtlijn / ATEX-direktivet / ATEX-direktivi / Dyrektywa ATEX / Směrnice ATEX / Direktiva ATEX / Smernica ATEX / ATEX-irányelv	 II 2G Ex h IIB T6 Gb		
NF-EN ISO 80079-36			
Procédure d'évaluation de la conformité : Module A Documentation technique (Annexe VIII) archivée par : / Conformity assessment procedure: Module A Technical documentation (ANNEX VIII) recorded by: / Verfahren zur Konformitätsbewertung: Modul A Technische Unterlagen (ANLAGE VIII) archiviert durch: / Procedimiento de evaluación de la conformidad: Módulo A Documentación técnica (ANEXO VIII) archivada por: / Procedura di valutazione della conformità: Modulo A Documentazione tecnica (ALLEGATO VIII) archiviata a cura di: / Procedimento de avaliação da conformidade: Módulo A Documentação técnica (ANEXO VIII) arquivada por: / Conformiteitsbeoordelingsprocedure: Module A Technische documentatie (BIJLAGE VIII) gearhiveerd door: / Förfarande för bedömning av överensstämmelse: Modul A Teknisk dokumentation (BILAGA VIII) arkiverad av: / Vaatimusten mukaisuusarviointimenetelmä: moduuli A Tekninen dokumentaatio (LIITE VIII) arkistoitu: / Procedura oceny zgodności: Modul A Dokumentacja technicznej (ZAŁĄCZNIK VIII) zarchiwizowane przez: / Postup posuzování shody: Modul A Technická dokumentace (PŘÍLOHA VIII) archivována: / Postopek preverjanja skladnosti: Modul A Tehnična dokumentacija (PRILOGA VIII), arhiviral: / Postup posudzovania zhody: Modul A Technická dokumentácia (PRÍLOHA VIII) archivovaná prostredníctvom: / Megfelelőségértékelési eljárás: A. modul Műszaki dokumentáció (VIII. MELLÉKLET) archiválta: / Procedura de evaluare a conformității: Modulul A Documentația tehnică (ANEXA VIII) este arhivată de:		<b>2014/34/UE</b>	
	INERIS 0080 - 60550 Verneuil-en-Halatte - France		
N°INERIS 034299 / 19			

La présente déclaration de conformité est établie sous la seule responsabilité du fabricant / This declaration of conformity is issued under the sole responsibility of the manufacturer / Die alleinige Verantwortung für die Ausstellung dieser Konformitätserklärung trägt der Hersteller / La presente declaración de conformidad se expide bajo la exclusiva responsabilidad del fabricante / La presente dichiarazione di conformità è rilasciata sotto la responsabilità esclusiva del fabbricante / A presente declaração de conformidade é emitida sob a exclusiva responsabilidade do fabricante / Deze conformiteitsverklaring wordt verstrekt onder volledige verantwoordelijkheid van de fabrikant / Denna försäkran om överensstämmelse utfärdas på tillverkarens eget ansvar / Tämä vaatimustenmukaisuusvakuutus on annettu valmistajan yksinomaisella vastuulla / Niniejsza deklaracja zgodności wydana zostaje na wyłączną odpowiedzialność producenta / Toto prohlášení o skodě se vydává na výhradní odpovědnost výrobce / Za izdajo te izjave o skladnosti je odgovoren izključno proizvajalec / Toto vyhlásenie o zhode sa vydáva / na vlastnú zodpovednosť výrobcu / Ezt a megfelelőségi nyilatkozatot a gyártó kizárólagos felelőssége mellett adják ti / Prezenta declarație de conformitate este emisă pe răspunderea exclusivă a producătorului.



Hervé WALTER

Directeur Innovation & Développement / Innovation & Development Director / Direktor für Innovation & Entwicklung / Director de Innovación y Desarrollo / Direttore Innovazione e sviluppo / Diretor de Inovação / Manager Innovatie en Ontwikkeling / Direktör för Forskning och Utveckling / Innovaatio- ja kehitysjohtaja / Dyrektor ds. Innowacji i Rozwoju / Ředitel pro inovace a vývoj / Direktor za inovacije in razvoj / Riaditeľ pre inováciu a rozvoj / Innovációs és fejlesztési igazgató / Director Inovație și Dezvoltare

Fait à Meylan, le / Established in Meylan, on / Geschehen zu Meylan, am / En Meylan, a / Redatto a Meylan, / Vastgesteld te Meylan, / Utformat i Meylan, den / Meylan, Ranska, / Sporządzono w Meylan, dnia / Meylan, dnia / V Meylanu, / V Meylan dňa / Kelt Meylanban, / Întocmită la Meylan, pe data de 01/05/2019 - 05/01/2019



# INSTRUCCIONES DE SEGURIDAD Y DE INSTALACIÓN

## TRADUCCIÓN DEL LIBRO ORIGINAL

***IMPORTANTE: Lea con atención todos los documentos antes de almacenar, instalar o poner en marcha el equipo (uso exclusivamente profesional).***

LAS FOTOGRAFÍAS E ILUSTRACIONES NO SON VINCULANTES. LOS MATERIALES ESTÁN SUJETOS A CAMBIOS SIN PREVIO AVISO.

**SAMES KREMLIN SAS**  
13, chemin de Malacher  
38 240 - MEYLAN - France  
☎ : 33 (0)4 76 41 60 60

**[www.sames-kremlin.com](http://www.sames-kremlin.com)**

# 1. SEGURIDAD

## NORMAS GENERALES DE SEGURIDAD



**¡OJO! : Este equipo puede ser peligroso si no lo utiliza, lo desmonta y lo vuelve a montar en conformidad con las instrucciones mencionadas en este libro y en todas las Normas Europeas y reglamentación nacional de seguridad aplicables.**

**Leer con atención todas las instrucciones más adelante antes de poner en marcha el equipo.**

**Utilizar este equipo supone que el personal ha seguido la formación adecuada.**

El responsable de taller debe comprobar que el personal haya leído y entendido todas las instrucciones de seguridad de este equipo, así como las que se refieren a otros componentes y accesorios de la instalación.

Leer con atención todas las instrucciones de utilización y las etiquetas de los equipos antes de poner en marcha el equipo.

Una utilización inadecuada o un funcionamiento inadecuado puede provocar lesiones graves. Este material es sólo para uso profesional. Utilizarlo para el uso al cual se especifica.

**Protectores (capó motor, protector de acoplamiento, cárteres,...) se colocan para una utilización segura del material.**

**El fabricante no se hace responsable, en caso de daños personales, así como de las averías y / o daños del material, resultantes de la destrucción, la ocultación o la retirada total o parcial de los protectores.**

No modificar o transformar el material. SAMES KREMLIN suministra o aprueba en exclusiva las piezas y accesorios. Comprobar el material periódicamente. Cambiar las piezas defectuosas o desgastadas.

**Nunca ir más allá de las presiones máximas de trabajo de los componentes del equipo.**

Siempre respetar las leyes en vigor en materia de seguridad, incendios y electricidad del país donde se utilizará el material. Utilizar productos o disolventes compatibles con las piezas en contacto con el producto (Consultar ficha técnica del fabricante del producto).

## PICTOGRAMAS

¡OJO! : PELLIZCO	¡OJO! : ELEVADOR EN MOVIMIENTO	¡OJO! : PARTES EN MOVIMIENTO	¡OJO! : PALETA EN MOVIMIENTO	NO SUPERE ESTA PRESIÓN	¡OJO! : ALTA TENSIÓN
VÁLVULA DE DESPRESURIZACIÓN O DE PURGA	¡OJO! : TUBERÍA BAJO TENSIÓN	OBLIGATORIO LLEVAR GAFAS PROTECTORAS	OBLIGATORIO LLEVAR GUANTES PROTECTORES	RIESGOS DE EMANACIÓN DE PRODUCTO	¡OJO! : PARTES O SUPERFICIES CALIENTES
¡OJO! : ELECTRICIDAD	¡OJO! : RIESGOS DE INFLAMACIÓN	RIESGO DE EXPLOSIÓN	TOMA DE TIERRA	PELIGRO (USUARIO)	PELIGRO LESIONES GRAVES

## PELIGROS DE PRESIÓN



La seguridad impone que se monta una válvula de corte **aire de descompresión** en el circuito alimentación del motor de la bomba para dejar correr el aire encerrado cuando se corta esta alimentación. Sin tal precaución, el aire residual del motor puede hacer funcionar la bomba y provocar un accidente grave.

Se debe instalar también una **válvula de purga producto** en el circuito de producto para poder purgarlo (después de cortar el aire al motor y su descompresión) antes de intervenir sobre el equipo. Estas válvulas quedarán cerradas para el aire y abiertas para el producto durante la intervención.

## PELIGROS DE INYECCIÓN



La tecnología "ALTA PRESIÓN" impone tomar muchas precauciones; su utilización puede provocar fugas peligrosas. Hay por consecuencia un riesgo de inyección de productos en las partes del cuerpo que están expuestas, lo que puede provocar lesiones graves y posibles amputaciones:

- Una inyección de producto en la piel u otras partes del cuerpo (ojos, dedos...) debe tratarse en urgencia con asistencias médicas apropiadas.
- Nunca dirigir el chorro hacia otra persona. Nunca intentar para el chorro con las manos o los dedos tampoco con trapos,...
- **Seguir imperativamente las etapas de descompresión y de purga** para toda operación de limpieza, comprobación, mantenimiento del material o limpieza de las boquillas de la pistola.
- Para pistolas equipadas con un sistema de seguridad, siempre bloquear el gatillo cuando la pistola no está en marcha.

## PELIGROS INCENDIO - EXPLOSIÓN - ARCO ELÉCTRICO - ELECTRICIDAD ESTÁTICA

Una toma de tierra incorrecta, una ventilación insuficiente, llamas o chispas pueden provocar explosión o incendio y causar heridas graves. Para impedir estos riesgos, particularmente durante la utilización de las bombas, es conveniente seguir las instrucciones siguientes :



- Conectar a la tierra el material, las piezas a tratar, los bidones de producto y de limpieza,
- Comprobar la correcta ventilación de la zona,
- Mantener la zona de trabajo limpia y sin trapos, papeles, disolventes,
- No hacer funcionar conmutadores eléctricos en presencia de vapores o durante las aplicaciones,
- Interrumpir inmediatamente la aplicación en presencia de arcos eléctricos,
- Almacenar todos los líquidos fuera de la zona de trabajo,
- Utilizar productos cuyo punto de inflamación es lo más alto posible, para impedir todo riesgo de formación de los gases y vapores inflamables (consultar los datos de seguridad de los productos),
- Equipar los bidones con tapas para reducir la difusión de gas y vapores en la cabina.

## PELIGROS DE LOS PRODUCTOS TÓXICOS



Los productos o vapores tóxicos pueden provocar heridas graves en contacto con el cuerpo, los ojos, bajo la piel, pero también por inyección o inhalación.

Es imperativo:



- Conocer el tipo de producto utilizado y los peligros que representa,
- Almacenar los productos en zonas apropiadas,
- Colocar el producto utilizado durante la aplicación en un recipiente adecuado,
- Vaciar los productos en conformidad con la legislación del país donde se utiliza el material,
- Llevar ropa y protecciones adecuadas,



Llevar gafas, orejeras, guantes, zapatos, monos protectores y máscaras para las vías respiratorias. (Consultar el capítulo "Protección individual" de la guía de selección SAMES KREMLIN).

### **¡OJO!**



Prohibido utilizar disolventes con base de hidrocarburo halogenado, así como productos que contienen estos disolventes en presencia de **aluminio** o **cinc**. Al no respetar estas instrucciones, el usuario se expone a riesgos de explosión que provocan heridas graves o mortales.



## PRECONIZACIONES RELATIVAS A LOS EQUIPOS

**Protectores (capó motor, protector de acoplamiento, cárteres,...) se colocan para una utilización segura del material.  
El fabricante no se hace responsable, en caso de daños personales, así como de las averías y / o daños del material, resultantes de la destrucción, la ocultación o la retirada total o parcial de los protectores.**

### **BOMBA**



Es imperativo comprobar las compatibilidades de los motores y de las bombas antes de acoplarlos, así como leer y entender las instrucciones particulares de seguridad. Estas instrucciones se encuentran en los libros de instrucciones de las bombas.



El motor neumático está destinado a acoplarse con una bomba. Nunca modificar el sistema de acoplamiento. Dejar las manos fuera de las piezas en movimiento. Estas piezas deben ser limpias. Antes de poner en marcha o utilizar la bomba, leer con atención las ETAPAS DE DESCOMPRESIÓN. Comprobar que las válvulas de aire de descompresión y de purga funcionen correctamente.

### **TUBERÍAS**

- Alejar las tuberías de las zonas de circulación, de las piezas en movimiento y de las zonas calientes.
- Nunca exponer las tuberías de producto a temperaturas superiores a 60°C o inferiores a 0°C.
- No utilizar las tuberías para arrastrar o desplazar el material.
- Apretar todos los racores, así como las tuberías y los racores de unión antes de poner en marcha el equipo.
- Comprobar las tuberías regularmente, cambiarlas en caso de desgaste.
- Nunca superar la presión máxima de servicio indicada en la tubería (PMS).



## **PRODUCTOS EMPLEADOS**

Teniendo en cuenta que los usuarios emplean una diversidad de productos, y que es imposible enumerar la totalidad de las características de las sustancias químicas, de sus interacciones y de su evolución en el tiempo, SAMES KREMLIN no podrá ser responsable :

- de la incorrecta compatibilidad de los materiales en contacto,
- de los riesgos inherentes para con el personal y el medioambiente,
- de los desgastes, de los desajustes de regulación o del mal funcionamiento del material o de las instalaciones, así como de las calidades del producto final.

El usuario tendrá que identificar e impedir los peligros potenciales inherentes, como vapores tóxicos, incendios o explosiones cuando se utilizan los productos. Tendrá que establecer los riesgos de reacciones inmediatas o debidos a las exposiciones frecuentes sobre el personal.

SAMES KREMLIN declina toda responsabilidad, por heridas corporales o psíquicas o por prejuicios materiales directos o indirectos debidos a la utilización de sustancias químicas.

## **2. MANIPULACIÓN**



**Compruebe el peso y las dimensiones del equipo.**

**(☞ consulte párrafo "Características" del libro de instrucciones)**

Si el peso o las dimensiones son importantes, el equipo debe manipularse con medios apropiados. Sólo un personal especializado puede llevar a cabo la manipulación y el desplazamiento de la máquina, que se efectuará en un lugar horizontal, correctamente despejado para impedir riesgos de caída y de aplastamiento de personas.

El centro de gravedad no está en el centro de la máquina: efectue a mano una prueba de estabilidad después de levantar el conjunto unos 10 cm máximo.

La manipulación del conjunto (ej.: bomba en elevador) se efectuará mediante una carretilla elevadora cojiendo el conjunto por debajo del chasis.



**Nota : Cada motor de bomba se equipa con un anillo. Este anillo sirve para elevar una bomba y no debe en ningún caso utilizarse para la manipulación de un conjunto completo.**

## **3. ALMACENAMIENTO**

Almacenamiento antes de instalar el equipo

- Temperatura ambiente de almacenamiento : 0 / +50 °C,
- Proteger el conjunto del polvo, del agua, de la humedad y de los choques.

Almacenamiento después de instalar el equipo :

- Temperatura de funcionamiento : +15 / +35° C,
- Proteger el conjunto del polvo, del agua, de la humedad y de los choques.

## 4. INSTALACIÓN EN LA ZONA DE TRABAJO

La máquina está en un suelo horizontal, estable (ej : badosa de hormigón).

Los materiales que no son móviles deben fijarse al suelo con medios de fijación adecuados (tornillos, pernos,...) que permiten estabilizarlos durante su utilización.



**Para impedir riesgos causados por la electricidad estática, el material, así como sus componentes, deben estar conectados a tierra.**

- **Para los equipamientos de bombeo** (bombas, elevadores, chasis...), se fija un hilo de sección 2,5 mm<sup>2</sup> en el material. Utilizar este hilo para conectar el material "a tierra". En los casos de medio ambiente severos (protección mecánica del hilo de toma a tierra insuficiente, vibraciones, material móvil...), dónde los daños de la función de toma a tierra son probables, el usuario deberá sustituir al hilo de 2,5 mm. <sup>2</sup> proporcionado, por un dispositivo más adaptado a su medio ambiente (hilo de sección más grande, trenza de masa, fijación por terminal a ojal...)

Hacer controlar la continuidad de la tierra por un electricista cualificado. Si la continuidad de la tierra no está garantizada, comprobar el terminal, el hilo y el punto de toma a tierra. Nunca hacer funcionar el material sin haber solucionado este problema.

- **La pistola** se conecta "a tierra" mediante una tubería de producto o una tubería de aire. En el caso de una pulverización mediante una pistola con bote, la tubería de aire tendrá que ser conductora.
- **Los materiales a pintar** deben también conectarse "a tierra", mediante pinzas con cables, o si están colgados, mediante ganchos que deben estar siempre limpios.

**La totalidad de los objetos situados en la zona de trabajo también tienen que conectarse a tierra.**



- **Nunca almacenar** más productos inflamables de los necesarios dentro de la zona de trabajo,
- Estos productos deben conservarse en **recipientes homologados** y conectados a tierra,
- Utilizar únicamente  **cubos metálicos**  conectados a tierra para la utilización de disolventes de limpieza,
- **Prohibido utilizar cartones y papeles** porque no son buenos conductores y a veces pueden ser aislantes.

## 5. MARCAJE MATERIALES



Cada equipo se equipa con una placa de señalización con la razón social del fabricante, la referencia del aparato y los datos importantes para la utilización del aparato (presión, potencia,...) y a veces el logo representado al lado.

Este equipo está diseñado y se concibe con materiales y componentes de alta calidad que pueden ser reciclados y reutilizados.

La directiva europea 2012/19/UE se aplica a todos los equipos marcados con este pictograma (basura cruzada). Por favor, infórmese de los sistemas de reciclados que existen para los equipos eléctricos y electrónicos.

Por favor, actúe según las normas locales y **no se deshaga del equipo en lugares inapropiados**. Una eliminación correcta de este equipo podrá ayudar a prevenir potenciales consecuencias negativas para el medioambiente y la salud.

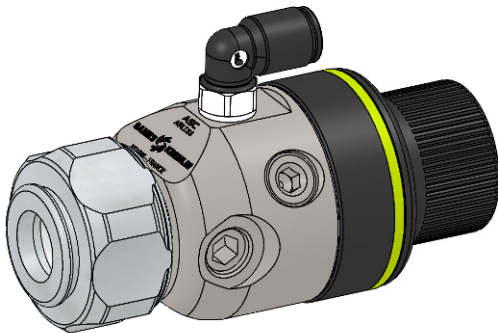

## PISTOLA AUTOMÁTICA AIRLESS

**ASC 240 y ASC 400**

*Desmontaje / Montaje*

### TRADUCCIÓN DEL LIBRO ORIGINAL

***IMPORTANTE : Lea con atención todos los documentos antes de almacenar, instalar o poner en marcha el equipo (uso exclusivamente profesional).***

LAS FOTOGRAFÍAS E ILUSTRACIONES NO SON VINCULANTES. LOS MATERIALES ESTÁN SUJETOS A CAMBIOS SIN PREVIO AVISO.

**SAMES KREMLIN SAS**

13, chemin de Malacher  
38 240 - MEYLAN - France

☎ : 33 (0)4 76 41 60 60

**[www.sames-kremlin.com](http://www.sames-kremlin.com)**

**La pistola es de conformidad a la directiva ATEX y no debe ser modificada, en ningún caso.  
SAMES KREMLIN no se hace responsable de que esta preconización no sea respetada.**

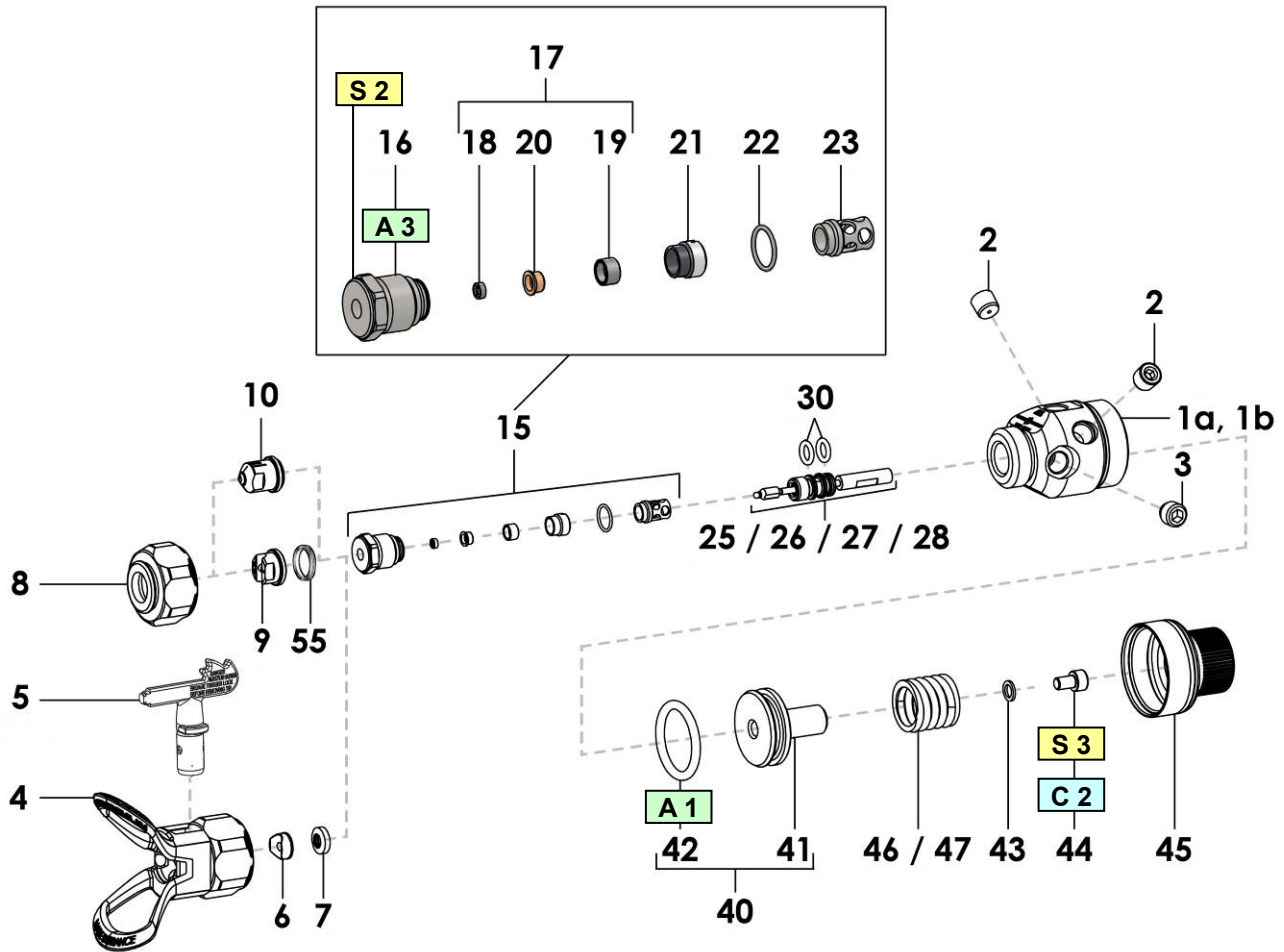

Índice	Instrucciones	Descripción	Referencia
A 1	Grasa PTFE	Tubo de grasa "TECHNILUB" (10 ml)	560.440.101
A 3	Grasa (vaselina)	-	-
C 2	Cola freno suave	Loctite 222 (50 ml)	554.180.010
S 1	Par de apriete : 2 Nm		
S 2	Par de apriete : 10 Nm		
S 3	Par de apriete : 1 Nm		

Antes de desmontar un componente de la pistola :

- Vaciar la pintura del bote o del recipiente de pintura.
- Llenar el bote o el recipiente con el disolvente de limpieza.
- Pulverizar el disolvente hasta que salga limpio.
- Cortar la presión de alimentación en aire de la bomba.
- Descomprimir el circuito apretando el gatillo de la pistola.
- Cortar la presión de alimentación en aire de la pistola
- Desmontar la parte que se tiene que limpiar o cambiar.

**Antes de cada operación de montaje :**

- **Limpiar las piezas con el disolvente de limpieza compatible mediante un pincel y un cepillo.**
- **Montar juntas nuevas si necesario sin olvidar de engrasarlas con grasa PTFE.**
- **Montar piezas nuevas si necesario.**

▪ **CAMBIO DEL PORTA ASIENTO EQUIPADO (ÍND. 15)**

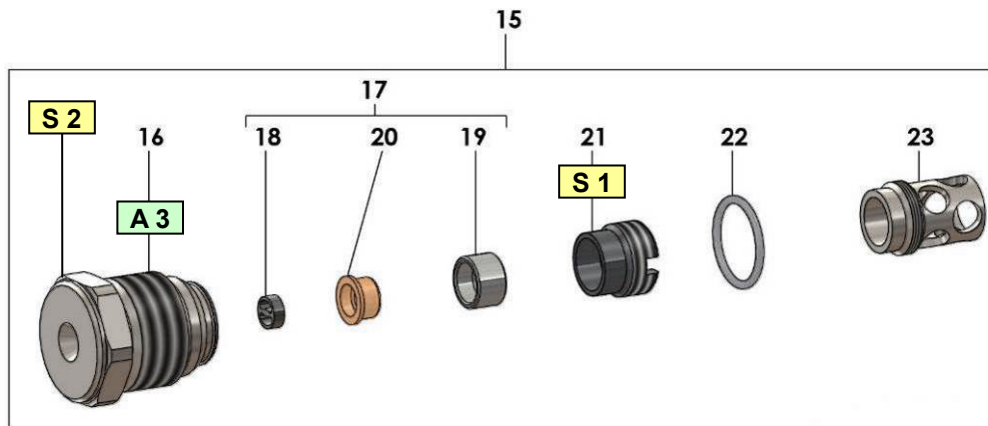

Quitar el cabezal, pués desenroscar el porta asiento (15) mediante la llave suministrada con la pistola.

Desenroscar el tope de cartucho (23) y el tornillo (21) mediante un destornillador, sacar el asiento (19), la junta PEEK (20) y el helicoil (18).

Comprobar el estado de las piezas así como la junta tórica (22). Cambiarlas si fuera necesario.

Montar de nuevo el asiento (19), la junta PEEK (20) y el helicoil (18).

Roscar de nuevo el tornillo (21) - par de apriete : 2 Nm.

Apretar el tope de cartucho (23) manualmente.

Aplicar grasa en el roscado del porta asiento (16).

Apretar el porta asiento (15) en la pistola mediante la llave - par de apriete : 10 Nm.

▪ **DESMONTAJE CARTUCHO-AGUJA (ÍND. 25, 26, 27 O 28)**

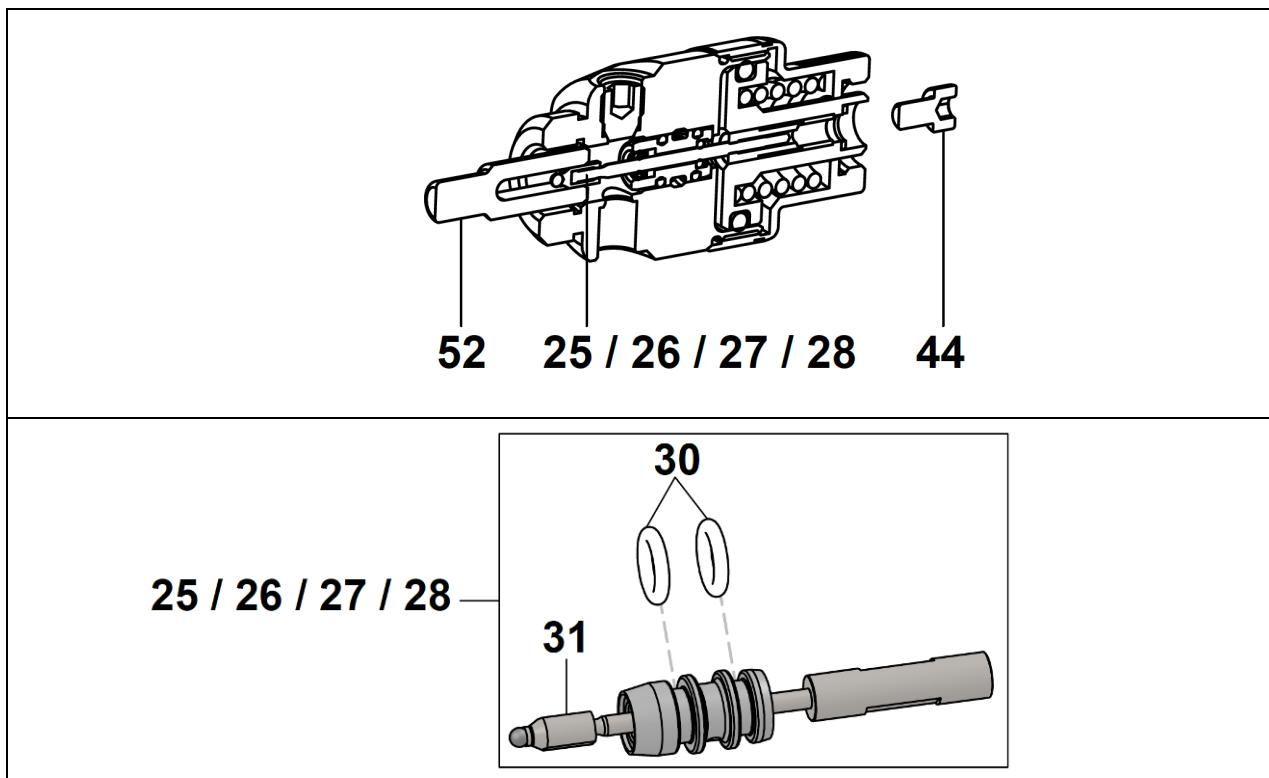

Desenroscar manualmente la tuerca (4) o (8).

Quitar manualmente la boquilla (10) o (9) o el conjunto (6 y 7).

Quitar el cilindro (45).

Quitar manualmente la muelle (46 o 47).

Desenroscar la porta asiento equipado (15) con una llave plana de 15mm.

Montar manualmente la herramienta (52) sobre la boquilla de aguja (31) y mantenerla,pués aflojar el tornillo (44) con una llave Allen de 4mm (50).

Quitar manualmente la junta (43).

Quitar el conjunto pistón equipado (40).

Para quitar el conjunto cartucho-aguja (25, 26, 27 o 28), apoyar sobre el eje de aguja empujando hacia delante.

▪ MONTAJE CARTUCHO-AGUJA (ÍND. 25, 26, 27 O 28)

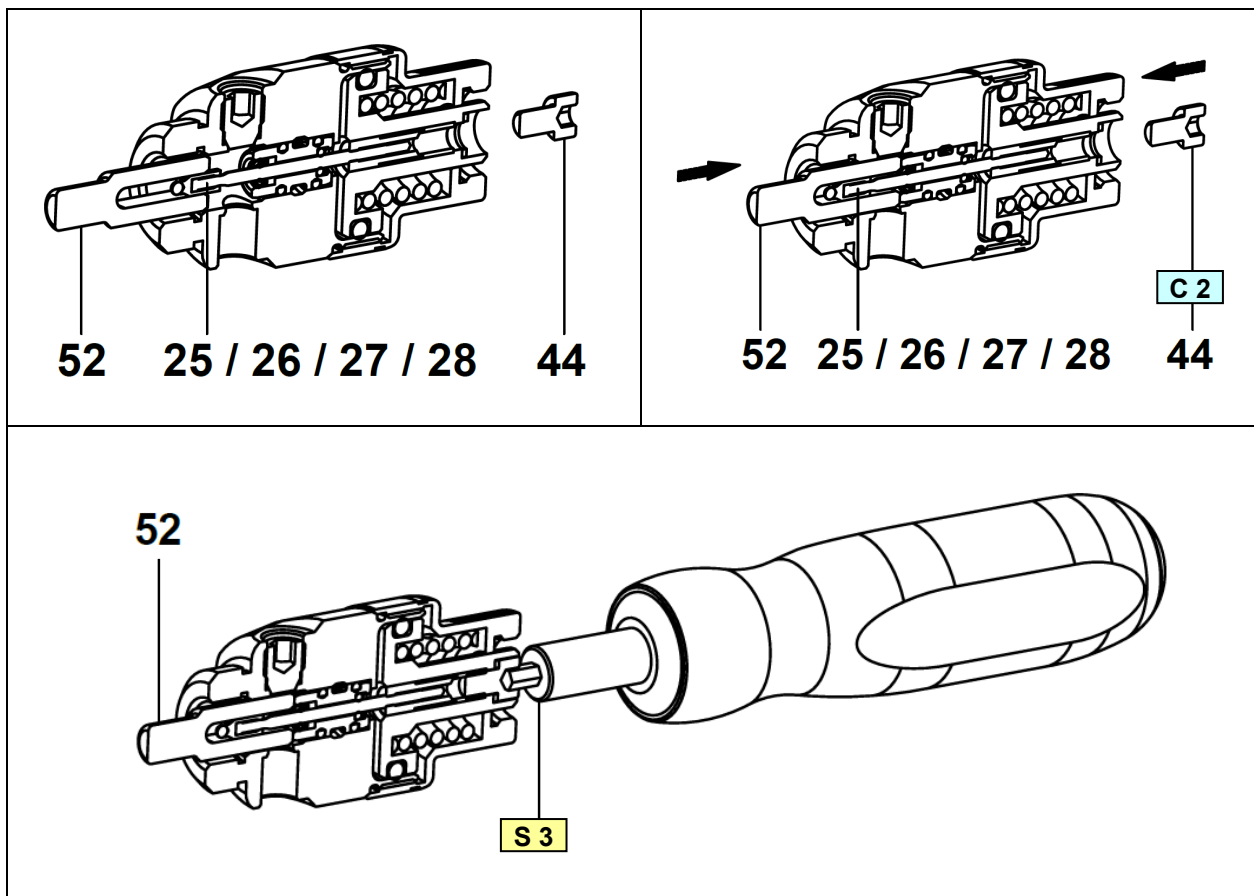

Engrasar suficientemente las juntas de cartucho (30).

Montar el nuevo conjunto cartucho-aguja (25, 26, 27 o 28) en la pistola con la herramienta (52) y venir en tope.

Engrasar la junta (42) y montar el conjunto pistón equipado (40).

Montar el muelle (46 o 47).

Montar el cilindro (45) colocando el muelle (46 o 47) en la ranura del cilindro.

Engrasar y montar la junta (43).

Posicionar la herramienta (52) sobre la boquilla de aguja (31).

Mantener la herramienta (52) manualmente en la boquilla de aguja (31), aplicar cola en el tornillo (44) y roscarlo con un destornillador dinamométrico (par de apriete : 1 Nm).



**IMPORTANTE : Cumplir imperativamente con el par de apriete : 1 Nm.**

Roscar la porta asiento equipado (15) con una llave - Par de apriete : 10 Nm.

Montar la boquilla (9) o (10) o el conjunto (6 y 7).

Roscar manualmente la tuerca (8) o (4).

## ■ DESMONTAJE / MONTAJE DE LAS BOQUILLAS

### BOQUILLAS REVERSIBLES (ÍND. 4, 5, 6, 7)

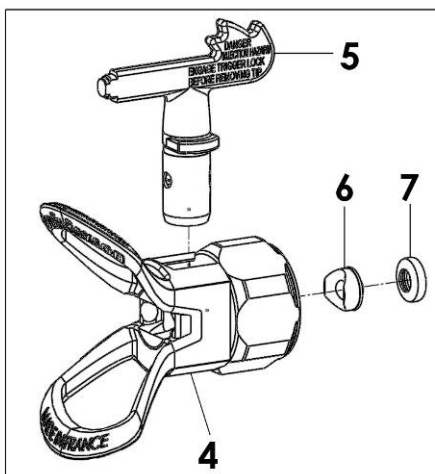

Desenroscar la tuerca de presión.

Hacer girar la boquilla con un ángulo de 90° y quitarla hacia arriba.

Sacar el conjunto asiento/junta (6 &7) ayudándose de la parte delantera de la palanca (5).

Limpiar y/o cambiar las piezas.

Montar el asiento (6) en la junta (7).

Introducir y orientar el asiento (6) y la junta (7) ayudándose de la parte delantera de la palanca (5).

Introducir la palanca (5) con un ángulo de 90° y hacer girar en la dirección del abanico de la puerización.

Instalar en la pistola y apretar la tuerca de presión.

### BOQUILLAS PLANAS (ÍND. 8, 9)

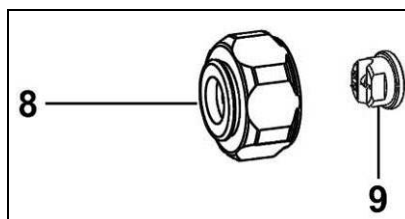

Desenroscar la tuerca de presión.

Sacar la boquilla (9) de la tuerca (8).

Volver a montar las piezas en el orden inverso al desmontaje.

### BOQUILLAS SKILL™ (ÍND. 8, 10)

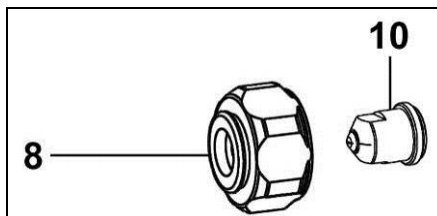

Desenroscar la tuerca de presión.

Sacar la boquilla (10) de la tuerca (8).

Volver a montar las piezas en el orden inverso al desmontaje.



- **RACOR MANDO (ÍND. 12) (OPCIÓN)**

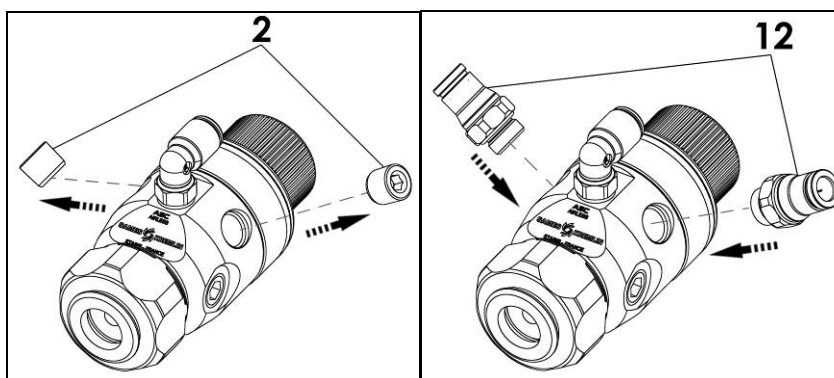

Desenroscar y quitar los tapones (2) con una llave Allen de 4mm.  
 Instalar los racores (12) con una llave plana de 13mm.

- **RACOR PRODUCTO MG1/8" - M1/2 JIC (ÍND. 82) (OPCIÓN)**

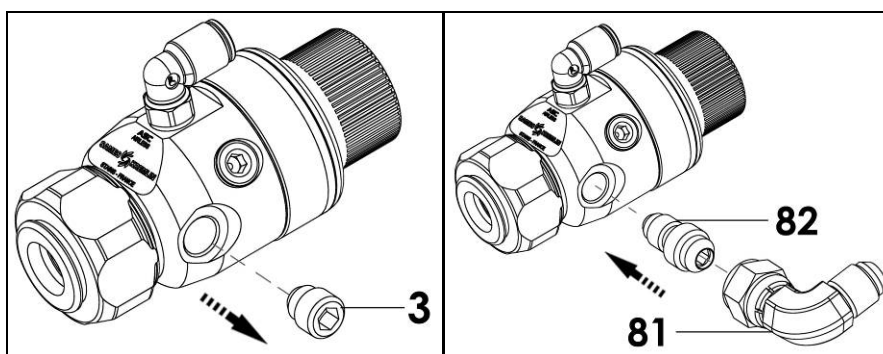

*Importante : es posible situar el racor de los dos lados de la pistola.*

Quitar el tapón (3) con una llave Allen de 4mm.  
 Instalar el racor producto (82) en el cuerpo pistola con una llave Allen de 5mm.  
 Montar el racor acodado (81) sobre el racor producto (82) con una llave ajustable.

- **RACOR M1/4 NPS - H1/2 JIC (ÍND. 84) (OPCIÓN)**

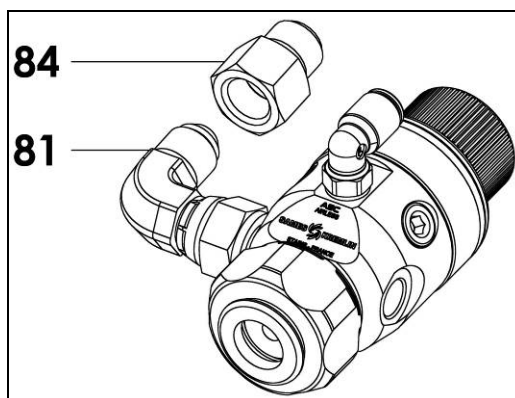

Instalar el racor (84) sobre el racor acodado (81) con una llave plana de 17mm.

- **TAMIZ (ÍND. 32, 33 O 34) (OPCIÓN)**

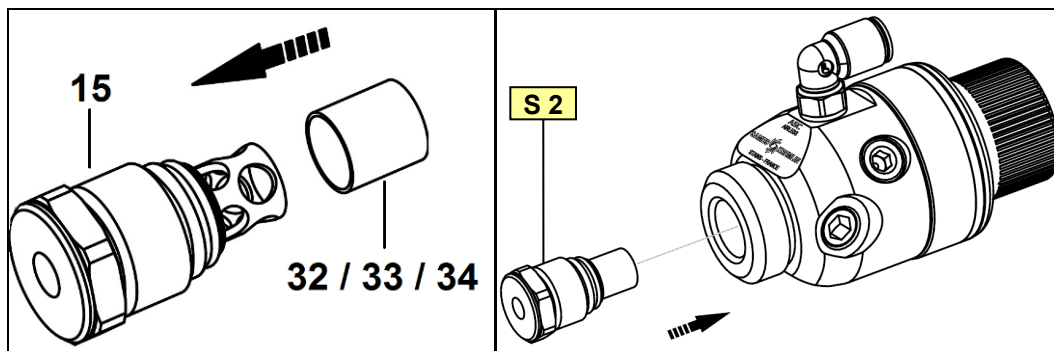

Instalar el tamiz n°4 (32) o n°6 (33) o n°12 (34) en el tope del cartucho de la porta-asiento equipado (15).

Montar el ensamblaje delantera del cuerpo de la pistola.

Apretar el ensamblaje con una llave dinamométrica de 15mm - Par de apriete : 10 Nm

- **BOQUILLA PARA 2 PISTOLAS (ÍND. 35) (OPCIÓN)**

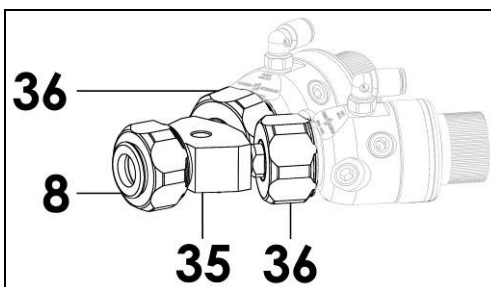

Cambiar la tuerca (8) por la boquilla para 2 pistolas (35).

- **TUERCA 1/2 JIC (ÍND. 36) (OPCIÓN)**

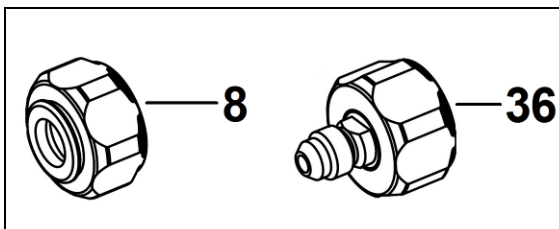

Cambiar la tuerca (8) por la tuerca 1/2 JIC (36).

▪ **EJE DE SUJECIÓN (ÍND. 60) (OPCIÓN)**

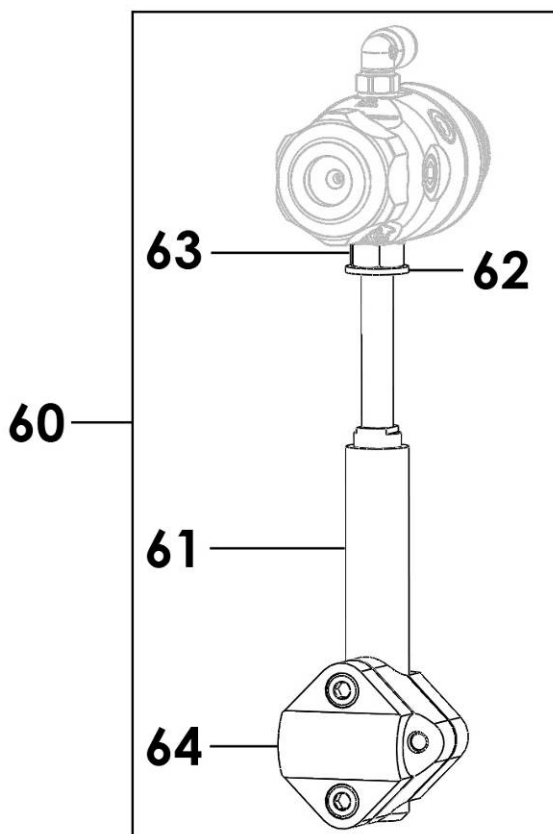

Fijar el eje de sujeción (61) al cuerpo de la pistola.

Apretar la tuerca (63) con una llave plana de 13 mm

Roscar los 4 tornillos de la tuerca (64) con una llave Allen de 4 mm

▪ **SOPORTE DE FIJACIÓN (ÍND. 66) (OPCIÓN)**

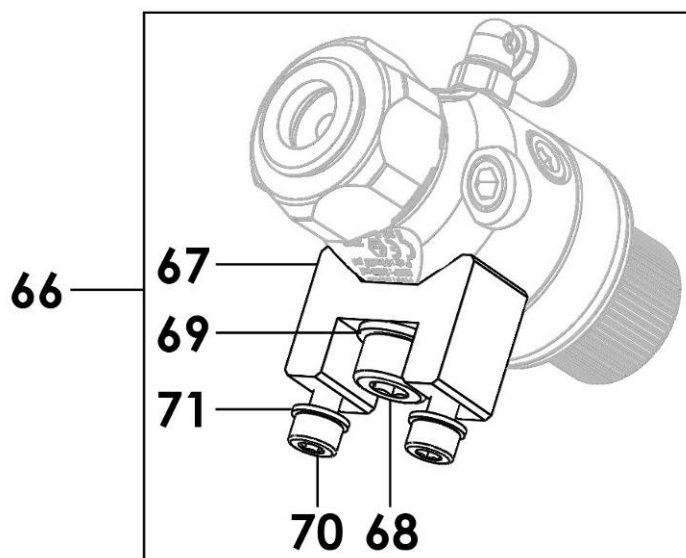

Posicionar el soporte (67) sobre el cuerpo de la pistola.

Roscar el tornillo (68) con una llave Allen de 6mm

Roscar los 2 tornillos (70) con una llave Allen de 4 mm

- **CIERRE RAPIDO (ÍND. 65) (OPCIÓN)**

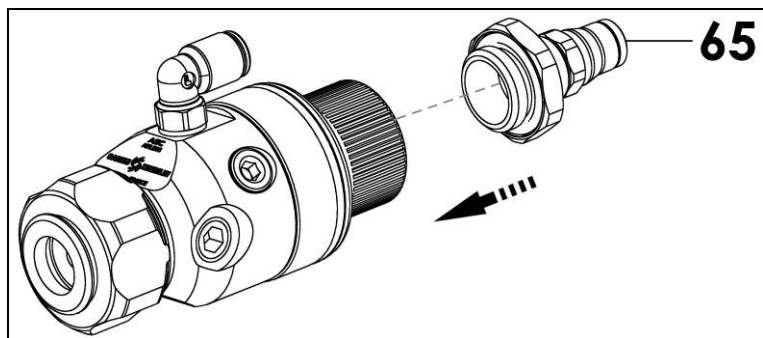

Instalar el cierre rapido (65) a la trasera del tapón del pistón equipado y con una llave plana de 24 mm.

- **CONJUNTO AGUJA PEEK ASIENTO CARBURO Y CARTUCHO GT (27) (OPCIÓN)**

Véase DESMONTAJE CARTUCHO - AGUJA CARBURO (25, 26, 27 o 28) y MONTAJE CARTUCHO - AGUJA CARBURO (25, 26, 27 o 28)

- **CONJUNTO AGUJA PEEK ASIENTO CARBURO Y CARTUCHO PTFE (28) (OPCIÓN)**

Véase DESMONTAJE CARTUCHO - AGUJA CARBURO (25, 26, 27 o 28) y MONTAJE CARTUCHO - AGUJA CARBURO (25, 26, 27 o 28)

- **TUERCA-BOQUILLA REVERSIBLE (4,5,6,7) (OPCIÓN)**

Véase DESMONTAJE MONTAJE DE LAS BOQUILLAS.

<p><b>Doc. 573.519.050</b>                  Date/Datum/Fecha : 27/11/18                  Annule/Cancel/Ersetzt/Anula :</p>	<p><b>Modif. / Änderung :</b></p>	<p><b>Pièces de rechange</b>                  Spare parts list                  Ersatzteilliste                  Piezas de repuesto</p>
--	-----------------------------------	---

<h2 style="margin: 0;">ASC</h2> <h3 style="margin: 0;">240 / 400</h3>	<p><b>PISTOLET AUTOMATIQUE AIRLESS® AVEC BAGUE, sans buse</b>  <b>AIRLESS SPRAY GUN WITH MANIFOLD, without tip</b>  <b>AUTOMATISCHE AIRLESS-SPRITZPISTOLE MIT DÜSENAUFNAHME, ohne Düse</b>  <b>PISTOLA AUTOMÁTICA AIRLESS CON ANILLO, sin boquilla</b></p>
---	--

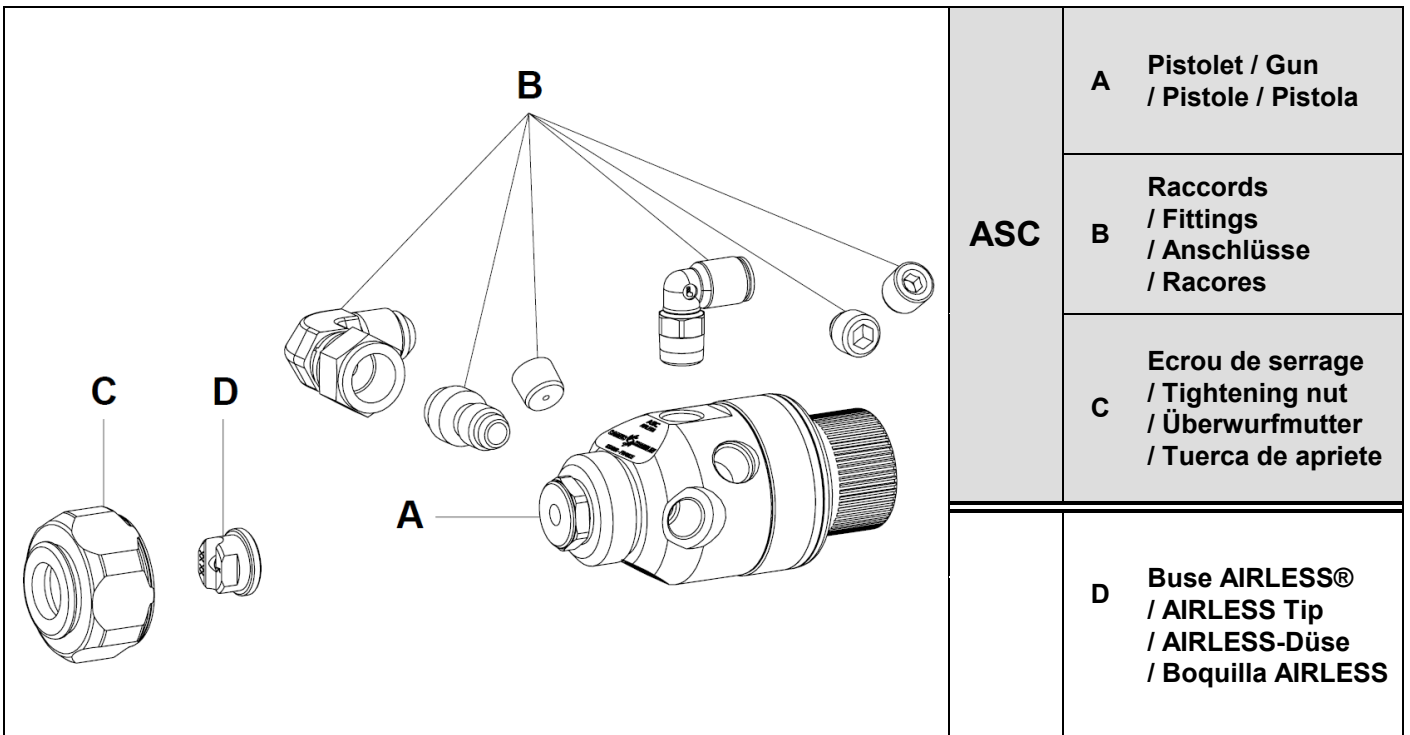
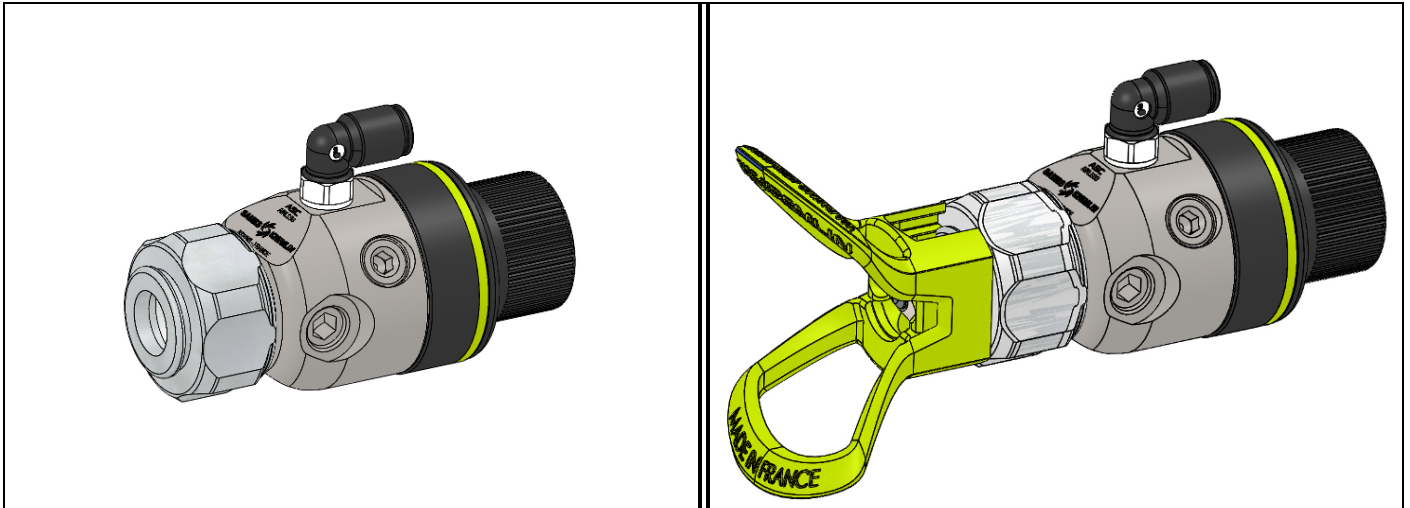

<b>A</b>	<b>PISTOLET / GUN / PISTOLE / PISTOLA (inox / stainless steel / Edelstahl)</b>	
----------	--	--

<b>Pistolet automatique, type ASC 240 Airless® avec écrou de serrage pour buse plate et Skill™, sans buse avec cartouche PTFE</b>	<b>Airless automatic spray gun, model ASC 240 Airless with tightening nut for flat and Skill™ tip, without tip, with PTFE cartridge</b>	<b>#</b>
<b>Automatische ASC 240 Airless -Spritzpistole mit Überwurfmutter für Standard- und Skill™-Düsen, ohne Düse, mit Packung PTFE</b>	<b>Pistola automática, tipo ASC 240 Airless con tuerca de apriete para boquilla plana y Skill™, sin boquilla con cartucho PTFE</b>	<b>129.982.121</b>

<b>Pistolet automatique, type ASC 240 Airless® avec écrou de serrage pour buse réversible, sans buse avec cartouche PTFE</b>	<b>Airless automatic spray gun, model ASC 240 Airless with tightening nut for reversing tip, without tip with PTFE cartridge</b>	<b>#</b>
<b>Automatische ASC 240 Airless -Spritzpistole mit Überwurfmutter für Wendedüse ohne Düse mit Packung PTFE</b>	<b>Pistola automática, tipo ASC 240 Airless con tuerca de apriete para boquilla reversible, sin boquilla con cartucho PTFE</b>	<b>129.982.122</b>

<b>Pistolet automatique, type ASC 240 Airless® avec écrou de serrage pour buse plate et Skill™, sans buse avec cartouche GT</b>	<b>Airless automatic spray gun, model ASC 240 Airless with tightening nut for flat and Skill™ tip, without tip, with GT cartridge</b>	<b>#</b>
<b>Automatische ASC 240 Airless -Spritzpistole mit Überwurfmutter für Standard- und Skill™-Düsen, ohne Düse, mit Packung GT</b>	<b>Pistola automática, tipo ASC 240 Airless con tuerca de apriete boquilla plana y Skill™, sin boquilla con cartucho GT</b>	<b>129.982.521</b>

<b>Pistolet automatique, type ASC 240 Airless® avec écrou de serrage pour buse réversible, sans buse avec cartouche GT</b>	<b>Airless automatic spray gun, model ASC 240 Airless with tightening nut for reversing tip, without tip, with GT cartridge</b>	<b>#</b>
<b>Automatische ASC 240 Airless -Spritzpistole mit Überwurfmutter für Wendedüse, ohne Düse, mit Packung GT</b>	<b>Pistola automática, tipo ASC 240 Airless con tuerca de apriete para boquilla reversible sin boquilla con cartucho GT</b>	<b>129.982.522</b>

<b>Pistolet automatique, type ASC 400 Airless® avec écrou de serrage pour buse plate et Skill™, sans buse avec cartouche PTFE</b>	<b>Airless automatic spray gun, model ASC 400 Airless with tightening nut for flat and Skill™ tip, without tip, with PTFE cartridge</b>	<b>#</b>
<b>Automatische ASC 400 Airless -Spritzpistole mit Überwurfmutter für Standard- und Skill™-Düsen, ohne Düse, mit Packung PTFE</b>	<b>Pistola automática, tipo ASC 400 Airless con tuerca de apriete para boquilla plana y Skill™, sin boquilla con cartucho PTFE</b>	<b>129.984.121</b>

<b>Pistolet automatique, type ASC 400 Airless® avec écrou de serrage pour buse réversible, sans buse avec cartouche PTFE</b>	<b>Airless automatic spray gun, model ASC 400 Airless with tightening nut for reversing tip, without tip with PTFE cartridge</b>	<b>#</b>
<b>Automatische ASC 400 Airless -Spritzpistole mit Überwurfmutter für Wendedüse ohne Düse mit Packung PTFE</b>	<b>Pistola automática, tipo ASC 400 Airless con tuerca de apriete para boquilla reversible, sin boquilla con cartucho PTFE</b>	<b>129.984.122</b>

<b>Pistolet automatique, type ASC 400 Airless® avec avec écrou de serrage pour buse plate et Skill™, sans buse avec cartouche GT</b>	<b>Airless automatic spray gun, model ASC 400 Airless with tightening nut for flat and Skill™ tip, without tip, with GT cartridge</b>	<b>#</b>
<b>Automatische ASC 400 Airless -Spritzpistole mit Überwurfmutter für Standard- und Skill™-Düsen, ohne Düse, mit Packung GT</b>	<b>Pistola automática, tipo ASC 400 Airless con tuerca de apriete para boquilla plana y Skill™, sin boquilla con cartucho GT</b>	<b>129.984.521</b>

<b>Pistolet automatique, type ASC 400 Airless® avec écrou de serrage pour buse réversible, sans buse avec cartouche GT</b>	<b>Airless automatic spray gun, model ASC 400 Airless with tightening nut for reversing tip, without tip, with GT cartridge</b>	<b>#</b>
<b>Automatische ASC 400 Airless -Spritzpistole mit Überwurfmutter für Wendedüse, ohne Düse, mit Packung GT</b>	<b>Pistola automática, tipo ASC 400 Airless con tuerca de apriete para boquilla reversible sin boquilla con cartucho GT</b>	<b>129.984.522</b>

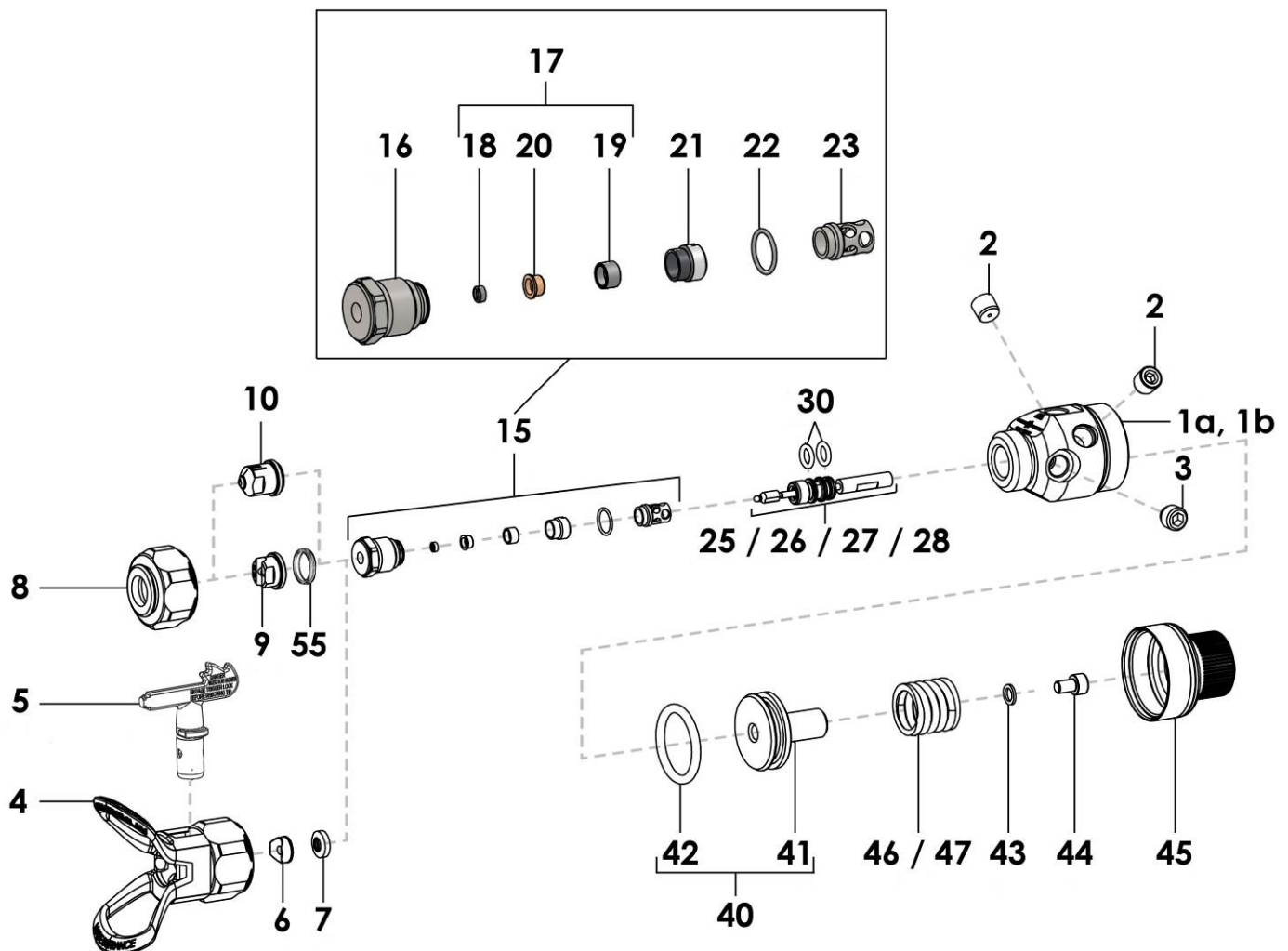



**Pièces communes - Common parts - Gleiche Teile - Partes comunes**

Ind	#	Désignation	Description	Bezeichnung	Denominación	Qté
2	129 990 029	Bouchon G 1/8 percé (x2)	Plug, model G 1/8 (x2)	Blindstopfen G 1/8 (x2)	Tapón, tipo G 1/8 (x2)	2
3	129 982 001	Bouchon mâle	Male plug	Blindstopfen	Tapón macho	1
<b>*15</b>	<b>129 740 040</b>	<b>Porte siège assemblé</b>	<b>Seat holder assembly</b>	<b>Düsennadelsitz Einheit</b>	<b>Porta asiento equipado</b>	<b>1</b>
16	NC / NS	▪ Porte siège	▪ Seat holder	▪ Düsennadelsitz	▪ Porta asiento	1
*17	129 740 908	▪ Siège avec joint PEEK (x2)	▪ Seat with PEEK seal (x2)	▪ Sitz mit Dichtung - PEEK (x2)	▪ Asiento con junta, PEEK (x2)	1
18	NC / NS	▪ ▪ Pastille (x2)	▪ ▪ Helicoils (x2)	▪ ▪ Begrenzer (x2)	▪ ▪ Helicoil (x2)	1
19	129 670 049	▪ ▪ Siège carbure (x2)	▪ ▪ Seat carbide (x2)	▪ ▪ Sitz Hartmetall (x2)	▪ ▪ Asiento carburo (x2)	1
20	NC / NS	▪ ▪ Joint PEEK (x2)	▪ ▪ PEEK seal (x2)	▪ ▪ Dichtung-PEEK (x2)	▪ ▪ Junta PEEK (x2)	1
21	029 600 106	▪ Vis pour siège	▪ Screw for seat	▪ Schraube	▪ Tornillo para asiento	1
*22	150 040 341	▪ Joint torique (x10)	▪ O-Ring (x10)	▪ O-Ring (x10)	▪ Junta tórica (x10)	1
*23	129 740 045	▪ Butée de cartouche (x5)	▪ Cartridge stop (x5)	▪ Anschlag für Packung (x5)	▪ Tope de cartucho (x5)	1
<b>*40</b>	<b>129 982 045</b>	<b>Piston équipé</b>	<b>Piston assembly</b>	<b>Kolben, kpl.</b>	<b>Pistón equipado</b>	<b>1</b>
41	NC / NS	▪ Piston	▪ Piston	▪ Kolben	▪ Pistón	1
42	909 130 522	▪ Joint de piston	▪ Piston seal	▪ Dichtung	▪ Junta de pistón	1
*43	NC / NS	Joint	Seal	Dichtung	Junta	1
44	88 127	Vis, type CHc M 5x8	Screw, model CHc M 5x8	Schraube CHc M 5x8	Tornillo, tipo CHc M 5x8	1
45	129 982 041	Cylindre	Cylinder	Materialzylinder	Cilindro	1

**Pièces spécifiques - Specific parts - Spezifische Teile - Partes específicas**

Ind	#	Désignation	Description	Bezeichnung	Denominación	Qté
1a	NC / NS	Corps pistolet 240 bar	Gun body 240 bar	Pistolenkörper 240 bar	Cuerpo pistola 240 bar	1
1b	NC / NS	Corps pistolet 400 bar	Gun body 400 bar	Pistolenkörper 400 bar	Cuerpo pistola 400 bar	1
4	-	Ecrou de serrage pour buse réversible TIP TOP (voir accessoires)	Tightening nut for reversing TIP TOP (refer to accessories)	Überwurfmutter für Wende-Düse TIP TOP (siehe Zubehör)	Tuerca de presión para boquilla reversible TIP TOP (consultar accesorios)	1
5+6 +7	-	Buse Airless® réversible TIP TOP + siège + joint de buse (voir accessoires)	Reversing Airless TIP TOP + seat + seal tip (refer to accessories)	Airless Wende-Düse TIP TOP + Sitz + Düsendichtung (siehe Zubehör)	Boquilla Airless reversible TIP TOP + asiento + junta de boquilla (consultar accesorios)	1
8	-	Ecrou de serrage pour buse plate et buse Skill™ (voir accessoires)	Tightening nut for flat and Skill™ tip (refer to accessories)	Überwurfmutter für Standard- und Skill™-Düsen (siehe Zubehör)	Tuerca de presión para boquilla plana y boquilla Skill™ (consultar accesorios)	1
9	-	Buse Airless® (voir accessoires)	Airless tip (refer to accessories)	Airless Standard-Düse (siehe Zubehör)	Boquilla Airless reversible (consultar accesorios)	1
10	-	Buse Skill™ (voir accessoires)	Skill™ tip (refer to accessories)	Airless Skill™ Düse (siehe Zubehör)	Boquilla Skill™ (refer to accessories)	1

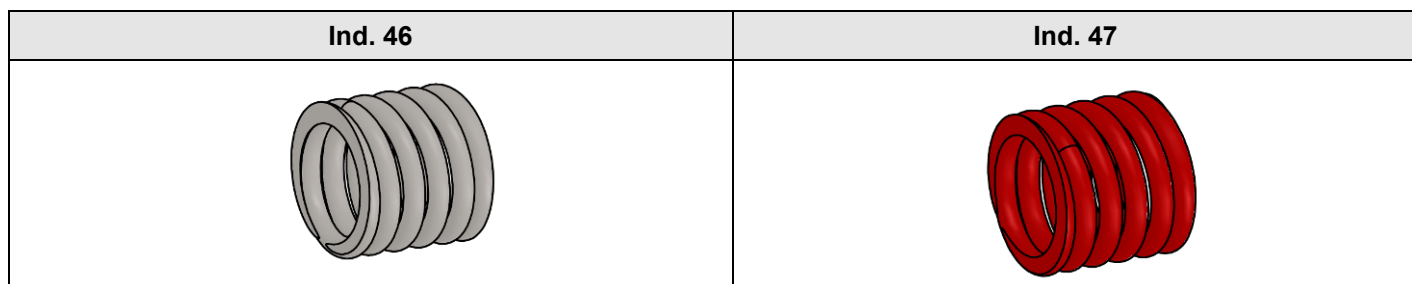

Ind	#	Désignation	Description	Bezeichnung	Denominación	Qté
46	150 314 106	Ressort de piston ASC 240 bar	Piston spring ASC 240 bar	Kolbenfeder ASC 240 bar	Muelle de pistón ASC 240 bar	1
47	150 314 107	Ressort de piston ASC 400 bar	Piston spring ASC 400 bar	Kolbenfeder ASC 400 bar	Muelle de pistón ASC 400 bar	1

**Ind. 25**

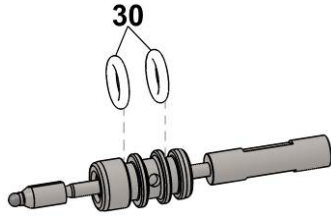

**Mod. Pointeau carbure - cartouche GT / GT cartridge-carbide needle  
/ Hartmetall Farbnadel mit Packung GT komplett / Aguja carburo-cartucho GT**

Ind	#	Désignation	Description	Bezeichnung	Denominación	Qté
*25	129 990 040	Ensemble pointeau carbure - cartouche GT	GT cartridge-carbide needle assembly	Hartmetall Farbnadel mit GT Packung komplett	Conjunto aguja carburo -cartucho GT	1
*30	129 990 063	▪ Joints FFKM (x10)	▪ Seal FFKM (x10)	▪ O-Ring, FFKM (x10)	▪ Junta FFKM (x10)	1
*52	129 990 034	▪ Outillage	▪ Tool	▪ Werkzeug	▪ Herramienta	1

**Ind. 26**

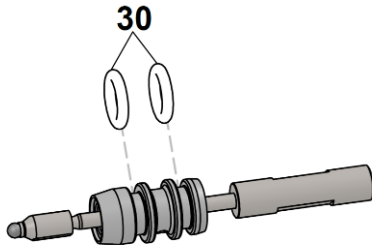

**Mod. Pointeau carbure - cartouche PTFE / PTFE cartridge-carbide needle  
/ Farbnadel mit Packung PTFE komplett / Aguja-cartucho PTFE**

Ind	#	Désignation	Description	Bezeichnung	Denominación	Qté
*26	129 990 050	Ensemble pointeau carbure - cartouche PTFE	PTFE cartridge-carbide needle assembly	Hartmetall Farbnadel mit PTFE Packung komplett	Conjunto aguja carburo cartucho PTFE	1
*30	129 990 063	▪ Joints FFKM (x10)	▪ Seal FFKM (x10)	▪ O-Ring, FFKM (x10)	▪ Junta FFKM (x10)	1
*52	129 990 034	▪ Outillage	▪ Tool	▪ Werkzeug	▪ Herramienta	1

**Ind. 27**

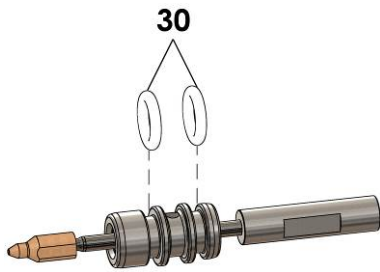

**Mod. Pointeau PEEK - cartouche GT / GT cartridge - PEEK needle  
/ Farbnadel PEEK mit Packung GT komplett / Aguja PEEK - cartucho GT**

Ind	#	Désignation	Description	Bezeichnung	Denominación	Qté
*27	129 990 080	Ensemble pointeau PEEK - cartouche GT	GT cartridge – PEEK needle assembly	Farbnadel PEEK mit GT Packung komplett	Conjunto aguja PEEK - cartucho GT	1
*30	129 990 063	▪ Joints FFKM (x10)	▪ Seal FFKM (x10)	▪ O-Ring, FFKM (x10)	▪ Junta FFKM (x10)	1
*52	129 990 034	▪ Outillage	▪ Tool	▪ Werkzeug	▪ Herramienta	1

**Ind. 28**

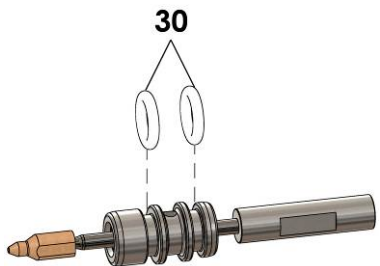

**Mod. Pointeau PEEK - cartouche PTFE / PTFE cartridge - PEEK Needle  
/ Farbnadel PEEK mit Packung PTFE komplett / Aguja PEEK - cartucho PTFE**

Ind	#	Désignation	Description	Bezeichnung	Denominación	Qté
*28	129 990 070	Ensemble pointeau PEEK - cartouche PTFE	PTFE cartridge – PEEK needle assembly	Farbnadel PEEK mit PTFE Packung komplett	Conjunto aguja PEEK - cartucho PTFE	1
*30	129 990 063	▪ Joints FFKM (x10)	▪ Seal FFKM (x10)	▪ O-Ring, FFKM (x10)	▪ Junta FFKM (x10)	1
*52	129 990 034	▪ Outillage	▪ Tool	▪ Werkzeug	▪ Herramienta	1

**POCHETTES - KITS - SÄTZE - BOLSAS**

Ind	#	Désignation	Description	Bezeichnung	Denominación	Qté
*	129 982 093	Pochette de joints (ind., 22, 30(x2), 42, 43)	Package of seals (ind., 22, 30(x2), 42, 43)	Dichtungssatz (Pos., 22, 30(x2), 42, 43)	Bolsa de juntas (ind., 22, 30(x2), 42, 43)	1

**B**

**RACCORDS - FITTINGS - ANSCHLÜSSE - RACORES**

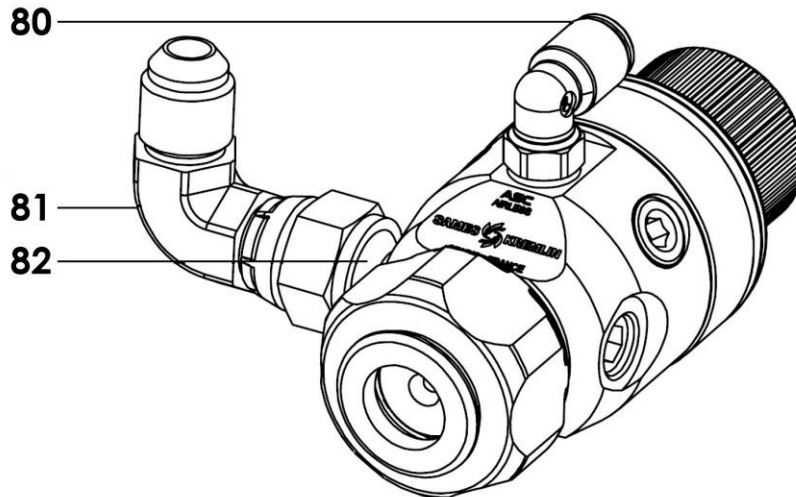

Ind	#	Désignation	Description	Bezeichnung	Denominación	Qté
80	905 120 902	Raccord coudé (commande) 1/8 G - 4x6	Elbow fitting (control) 1/8 G - 4x6	Winkelnippel (Steuerluft) 1/8 G - 4x6	Racor acodado (mando) 1/8 G - 4x6	1
81	905 160 101	Raccord produit coudé M1/2 JIC- F1/2 JIC	Elbow fitting (product) M1/2 JIC- F1/2 JIC	Winkelnippel AG1/2 JIC- IG1/2 JIC	Racor acodado M1/2 JIC- H1/2 JIC	1
82	129 982 003	Raccord produit MG1/8 - M1/2 JIC	Fitting (product) MG1/8 - M1/2- JIC	Nippel MG1/8 - AG1/2 - JIC	Racor producto MG1/8 - M1/2 - JIC	1

**OUTILS - TOOLS - WERKZEUG - HERRAMIENTA**

Ind	#	Désignation	Description	Bezeichnung	Denominación	Qté
50	921 080 301	Clé Allen 4mm	Allen key size 4mm	4er Inbusschlüssel	Llave Allen de 4mm	1
51	906 300 101	Goupillon	Large size brush	Reinigungsbürste, groß	Cepillo grande	1

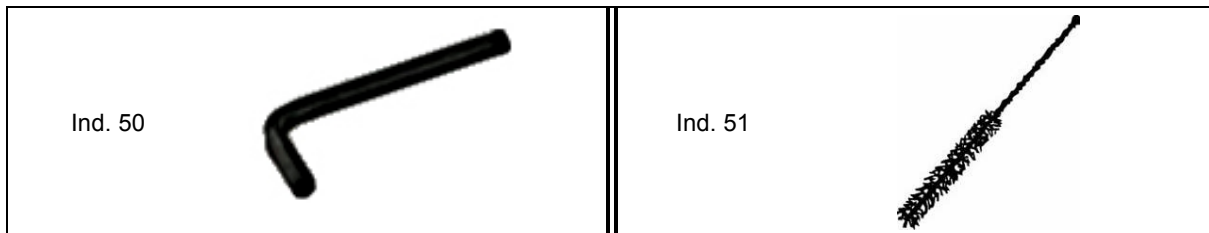

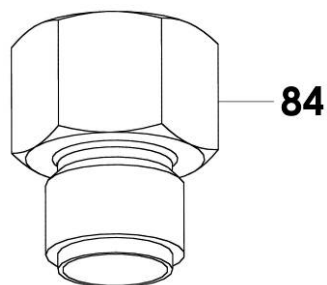
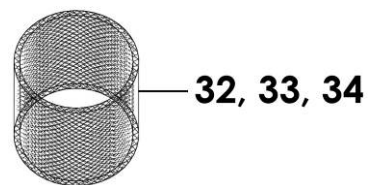
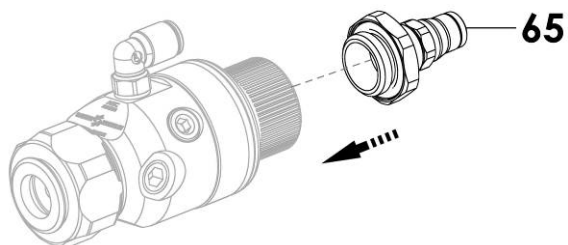
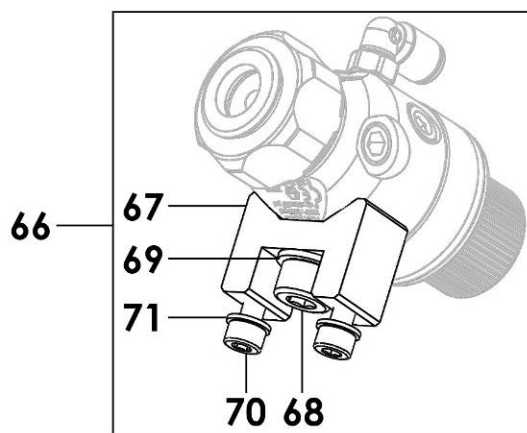
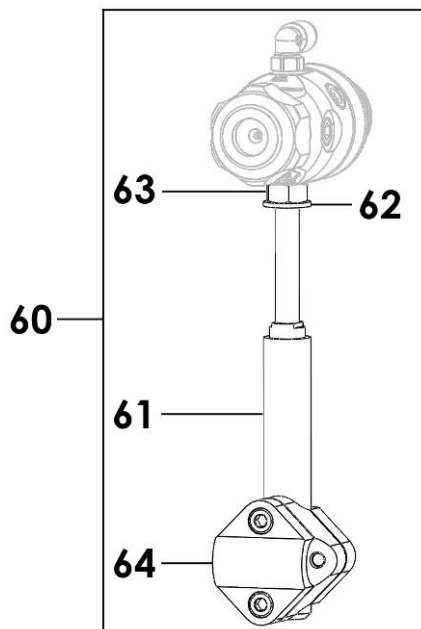
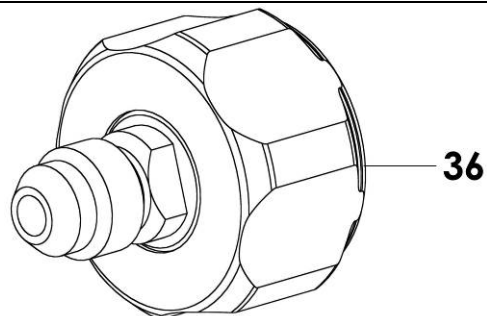
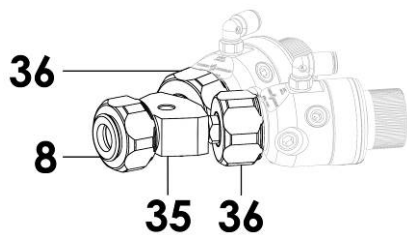

Ind	#	Désignation	Description	Bezeichnung	Denominación	Qté
32	129 982 021	Tamis n°4 (x5)	N°4 Screen (x5)	Sieb, Größe 4 (x5)	Tamiz de 4 (x5)	1
33	129 982 022	Tamis n°6 (x5)	N°6 Screen (x5)	Sieb, Größe 6 (x5)	Tamiz de 6 (x5)	1
34	129 982 023	Tamis n°12 (x5)	N°12 Screen (x5)	Sieb, Größe 12 (x5)	Tamiz de 12 (x5)	1
35	129 982 060	Manifold pour 2 pistolets	Manifold for 2 guns	Anschluss für 2 Pistolen	Boquilla para 2 pistolas	1
36	129 982 065	Tête 1/2 JIC	Manifold 1/2 JIC	Düsenaufnahme 1/2 JIC	Anillo para boquilla 1/2 JIC	1
<b>60</b>	<b>049 351 000</b>	<b>Tige de maintien</b>	<b>Holding rod</b>	<b>Pistolen Haltestange</b>	<b>Eje de sujeción</b>	<b>1</b>
61	049 351 001	▪ Tige	▪ Rod	▪ Stange	▪ Eje	1
62	963 020 019	▪ Rondelle ZU 8	▪ Washer, model ZU 8	▪ Scheibe ZU 8	▪ Arandela, tipo ZU 8	1
63	953 010 019	▪ Ecrou HM8	▪ Nut, model HM8	▪ Mutter, HM8	▪ Tuerca, tipo M8	1
64	906 480 002	▪ Noix	▪ Nuts	▪ Klemmstück	▪ Tuerca	1
65	129 982 050	Assistance fermeture 4x6	Closing support 4x6	Schließhilfe 4x6	Cierre 4x6	1
<b>66</b>	<b>129 982 030</b>	<b>Support de fixation</b>	<b>Mounting support</b>	<b>Pistolen Halterung</b>	<b>Soporte de fijación</b>	<b>1</b>
67	029 982 031	▪ Support	▪ Support	▪ Halterung	▪ Soporte	1
68	930 151 198	▪ Vis, type CHc M 8x16	▪ Screw, model CHc M 8x16	▪ Schraube, CHc M 8x16	▪ Tornillo, tipo CHc M 8x16	1
69	963 020 019	▪ Rondelle ZU 8	▪ Washer, model ZU 8	▪ Mutter, ZU 8	▪ Arandela, tipo ZU 8	1
70	931 151 168	▪ Vis, type CHc M 5x12	▪ Screw, model CHc M 5x12	▪ Schraube, CHc M 5x12	▪ Tornillo, tipo CHc M 5x12	2
71	963 040 014	▪ Rondelle Z M 5x10	▪ Washer, model Z M 5x10	▪ Mutter, Z M 5x10	▪ Arandela, tipo Z M 5x10	2
84	050 123 304	Raccord M1/4 NPS - F1/2 JIC	Fitting M1/4 NPS - F1/2 JIC	Nippel AG 1/4 NPS - IG 1/2 JIC	Racor M1/4 NPS - H1/2 JIC	1

**OPTION - ON REQUEST - OPTIONEN - OPCIÓN**

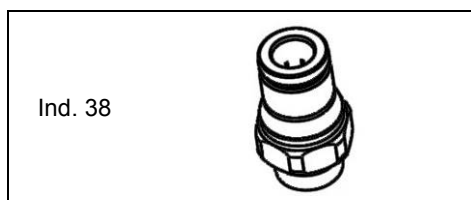

Ind	#	Désignation	Description	Bezeichnung	Denominación	Qté
*38	129 990 062	Raccord (x2)	Fitting (x2)	Nippel (x2)	Racor (x2)	1

**BUSES REVERSIBLES - REVERSING TIPS - WENDEÜSEN - BOQUILLAS REVERSIBLES**

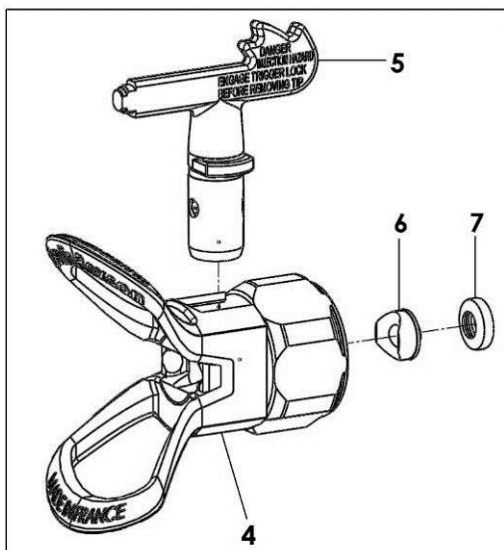

Ind	#	Désignation	Description	Bezeichnung	Denominación	Qté
4	132 740 200	Ecrou de serrage pour buse réversible TIP TOP (voir accessoires)	Tightening nut for reversing TIP TOP (refer to accessories)	Überwurfmutter für Wende-Düse TIP TOP (siehe Zubehör)	Tuerca de presión para boquilla reversible TIP TOP (consultar accesorios)	1
5+6 +7	000 40x xxx	Buse Airless® réversible TIP TOP + siège + joint de buse	Reversing Airless TIP TOP + seat + seal tip	Airless Wende-Düse TIP TOP + Sitz + Düsendichtung	Boquilla Airless® reversible TIP TOP + asiento + junta de boquilla	1
*7	134 740 007	Joint de buse réversible (x10)	Reversing seal tip (x10)	Düsendichtung (x10)	Junta de boquilla reversible (x10)	1

Ind	#	Désignation	Description	Bezeichnung	Denominación	Qté
*	129 740 907	Pochette de maintenance - siège + joint de buse (ind. 6 (x 4), 7 (x 4))	Servicing kit - seat + seal tip (ind. 6 (x 4), 7 (x 4))	Wartungssatz - Sitz + Düsendichtung (Pos. 6 (4 St.), 7 (4 St.))	Bolsa de reparación - asiento + junta de boquilla (ind. 6 (x 4), 7 (x 4))	1



**TABLEAU DES BUSES - TIP CHART - DÜSENTABELLE - CUADRO DE LAS BOQUILLAS**

Largeur de jet / Fan width / Strahlbreite / Anchura abanico →		12 / 16 cm	17 / 21 cm	22 / 24.5 cm	25 / 29 cm	29 / 33 cm	33 / 37 cm	38 / 44 cm	
Angle / Winkel / Abanico →		20°	30°	40°	50°	60°	70°	80°	
Débit eau / Water flow rate / Wasser durchsatz / Caudal agua (l/mn) / 70 bar / 1.015 psi	Ø (pouce/") / Calibre / Size / Grösse	2XX / XX-07	3XX / XX-09	4XX / XX-11	5XX / XX-13	6XX / XX-15	7XX / XX-17	8XX / XX-19	Débit eau / Water flow rate / Wasser durchsatz / Caudal agua (l/mn) / 138 bar / 2.2002 psi
0.22 l/mn	0.009 04	209 04-07	309 04-09	409 04-11	509 04-13				0.33 l/mn
0.33 l/mn	0.011 06	211 06-07	311 06-09	411 06-11	511 06-13	611 06-15			0.49 l/mn
0.45 l/mn	0.013 09	213 09-07	313 09-09	413 09-11	513 09-13	613 09-15	713 09-17		0.69 l/mn
0.60 l/mn	0.015 12	215 12-07	315 12-09	415 12-11	515 12-13	615 12-15	715 12-17		0.91 l/mn
0.72 l/mn	0.017 14	217 14-07	317 14-09	417 14-11	517 14-13	617 14-15	717 14-17	817 14-19	1.17 l/mn
0.95 l/mn	0.019 18	219 18-07	319 18-09	419 18-11	519 18-13	619 18-15	719 18-17	819 18-19	1.47 l/mn
1.33 l/mn	0.021 25			421 25-11	521 25-13	621 25-15	721 25-17	821 25-19	1.79 l/mn
1.6 l/mn	0.023 30			423 30-11	523 30-13	623 30-15	723 30-17	823 30-19	2.15 l/mn
2.175 l/mn	0.025 40			425 40-11	525 40-13	625 40-15	725 40-17	825 40-19	2.54 l/mn
2.38 l/m	0.029 45		329 45-09	429 45-11	529 45-13	629 45-15	729 45-17	829 45-19	3.42 l/mn
3.78 l/mn	0.033 68			433 68-11	533 68-13	633 68-15	733 68-17	833 68-19	4.42 l/mn
5.11 l/mn	0.036 100				539 100-13	639 100-15	739 100-17	839 100-19	5.42 l/mn

Pour établir la référence d'une buse, remplacer les croix par le nombre repère de la buse précédé de 000.40X.XXX  
 Exemple : pour commander une buse 25.13, utiliser la référence : 000 402 513

To obtain tip part number, replace the crosses by the engraved tip number preceded by 000.40X.XXX  
 Example : use part number 000 402 513 to obtain tip 25.13

Die Bestell-Nr. für eine Wendedüse erhält man, indem man die Kreuze durch die vorgenannte Kennzahl ersetzt : 000.40X.XXX  
 Beispiel: für eine Düse 25.13 ergibt sich die Bestell-Nr. : 000 402 513

Para establecer la referencia de una boquilla reemplazar las cruces por el número de la boquilla precedido por 000.40X.XXX  
 ejemplo : para pedir una boquilla 25.13 emplear la referencia : 000 402 513

## BUSES PLATES - FLAT TIPS - STANDARD-DÜSEN - BOQUILLAS PLANAS

Les buses plates garantissent une grande précision dans leurs performances.  
Référence : 000.00X.XXX (remplacer les X par leur nombre gravé sur la buse).

Flat tips guaranty a very high precision in performance.  
Part number : 000.00X.XXX (replace X by the number engraved on the tip).

Die Flachstrahl-Düsen garantieren eine hohe Spritzstrahlpräzision.  
Bestell-Nr. : 000.00X.XXX (die X durch die auf der Düse gravierte Nummer ersetzen).

Las boquillas planas garantizan una gran precisión de resultados.  
Referencia : 000.00X.XXX (sustituir las X por las cifras gravadas en la boquilla).

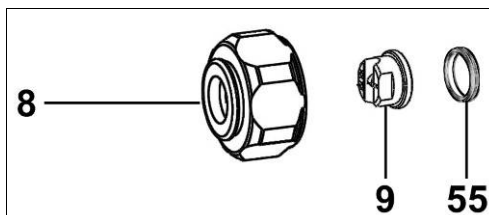

Ind	#	Désignation	Description	Bezeichnung	Denominación	Qté
8	129 740 071	Ecrou de serrage pour buse plate et buse Skill™ (voir accessoires)	Tightening nut for flat and Skill™ tip (refer to accessories)	Überwurfmutter für Standard- und Skill™-Düsen (siehe Zubehör)	Tuerca de presión para boquilla plana y boquilla Skill™ (consultar accesorios)	1
9	000 00x xxx	Buse plate Airless®	Flat airless tip	Airless Flachstrahl-Düse	Boquilla plana Airless	1
55	150 041 319	Joint pour buse plate (x 5)	Seal for flat tip (x 5)	Dichtung für Standard Airless-Düsen (5 St.)	Junta para boquilla plana (x 5)	1

## TABLEAU DES BUSES - TIP CHART - DÜSENTABELLE - CUADRO DE LAS BOQUILLAS

		Débit d'eau Water output Wasserdurchsatz Caudal agua (l / mn)	Diaphragme buse / Tip diaphragm / Vorzerstäuber / Restrictor boquilla	Largeur de jet à 25 cm / Spray fan width at 25 cm (10") Strahlbreite bei 25 cm Abstand / Ancho abanico à 25 cm												
				9	12	17	21	25	29	33	37	44	56			
Calibre Size Größe	Ø. mm	Pression / Pressure / Druck / Presión 140 bar / 2030 psi		Nombre gravé sur la buse / Number engraved on the tip Eingravierte Kennzahl auf der Düse / índice gravado sobre la boquilla												
03	0,18	0,23	12	03.03	03.05	03.07										
04	0,23	0,31	12	04.03	04.05	04.07	04.09	04.11	04.13							
06	0,28	0,46	12	06.03	06.05	06.07	06.09	06.11	06.13	06.15						
09	0,33	0,63	15	09.03	09.05	09.07	09.09	09.11	09.13	09.15	09.17					
12	0,38	0,86	15			12.07	12.09	12.11	12.13	12.15	12.17					
14	0,41	1,01	18	14.03	14.05	14.07	14.09	14.11	14.13	14.15	14.17	14.19				
18	0,46	1,34	18				18.09	18.11	18.13	18.15	18.17	18.19				
20	0,51	1,50	20		20.05	20.07	20.09	20.11	20.13	20.15	20.17	20.19				
25	0,56	1,88	20					25.11	25.13	25.15	25.17	25.19				
30	0,61	2,25	25			30.07	30.09	30.11	30.13	30.15	30.17	30.19				
40	0,66	3,25	25					40.11	40.13	40.15	40.17	40.19				
45	0,74	3,34	60			45.07		45.11	45.13	45.15	45.17	45.19	45.21			
68	0,91	5,60	60					68.11	68.13	68.15	68.17	68.19				

Le diaphragme augmente la finesse de pulvérisation - # : 000 029 1XX (remplacer les X par le nombre du diaphragme).

The diaphragm increases the quality finish - # : 000 029 1XX (replace X by the diaphragm number).

Der Vorzerstäuber verfeinert die Zerstäubung - # : 000 029 1XX (X durch die Nummer des Vorzerstäubers ersetzen).

El restrictor aumenta la calidad (finura) del pulverizado - # : 000 029 1XX (sustituir las X por las cifras gravadas en el restrictor).

## BUSES SKILL™ - SKILL™ TIPS - DÜSEN SKILL™ - BOQUILLAS SKILL™

# : 000 30X XXX    remplacer les X par leur nombre gravé sur la buse / replace X by the number engraved on the tip  
 / die X durch die auf der Düse eingravierte Nummer ersetzen / sustituir las X por las cifras gravadas en la boquilla

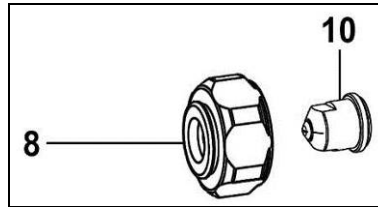

### TABLEAU DES BUSES - TIP CHART - DÜSENTABELLE - CUADRO DE LAS BOQUILLAS

		Débit d'eau Water output Wasserdurchsatz Caudal agua (l / mn)	Largeur de jet à 25 cm / Spray fan width at 25 cm (10") Strahlbreite bei 25 cm Abstand / Ancho abanico à 25 cm							
			9	12	17	21	25	29	33	37
Calibre Size Größe	Ø. mm	Pression / Pressure / Druck / Presión 138 bar / 2000 psi	Nombre gravé sur la buse / Number engraved on the tip Eingravierte Kennzahl auf der Düse / índice gravado sobre la boquilla							
04	0,23	0,33		04.07	04.09	04.11	04.13			
06	0,28	0,49		06.07	06.09	06.11	06.13	06.15		
07	0,30	0,60	07.05	07.07	07.09	07.11	07.13	07.15		
09	0,33	0,69		09.07	09.09	09.11	09.13	09.15	09.17	
12	0,38	0,91					12.13	12.15	12.17	
14	0,41	1,17					14.13	14.15	14.17	14.19
18	0,46	1,47					18.13	18.15	18.17	18.19
20	0,50	1,56					20.13	20.15	20.17	20.19

Ind	#	Désignation	Description	Bezeichnung	Denominación	Qté
8	129 740 071	Ecrou de serrage pour buse plate et buse Skill™ (voir accessoires)	Tightening nut for flat and Skill™ tip (refer to accessories)	Überwurfmutter für Standard- und Skill™-Düsen (siehe Zubehör)	Tuerca de presión para boquilla plana y boquilla Skill™ (consultar accesorios)	1
10	000 30x xxx	Buse Skill™	Skill™ tip	Skill™ Düse	Boquilla Skill™	1
-	134 980 002	Pochette de collerette (x10)	Package of bearing (x 10)	Abschlussdeckel (Satz à 10 Stück)	Bolsa de anillo de cierre (x 10)	1

\* Pièces de maintenance préconisées.

\* Preceding the index number denotes a suggested spare part.

\* Bezeichnete Teile sind empfohlene Ersatzteile.

\* Piezas de mantenimiento preventivas.

N C : Non commercialisé.

N S : Denotes parts are not serviceable.

N S : Bezeichnete Teile gibt es nicht einzeln, sondern nur komplett .

N S : no suministrado.



# PISTOLA AUTOMÁTICA AIRLESS®

## MANTENIMIENTO PREVENTIVO

### TRADUCCIÓN DEL LIBRO ORIGINAL

***IMPORTANTE : Lea con atención todos los documentos antes de almacenar, instalar o poner en marcha el equipo (uso exclusivamente profesional).***

LAS FOTOGRAFÍAS E ILUSTRACIONES NO SON VINCULANTES. LOS MATERIALES ESTÁN SUJETOS A CAMBIOS SIN PREVIO AVISO.

**SAMES KREMLIN SAS**  
13, chemin de Malacher  
38 240 - MEYLAN - France  
☎ : 33 (0)4 76 41 60 60

**[www.sames-kremlin.com](http://www.sames-kremlin.com)**



#### Instrucciones de seguridad :

- Nunca dirigir la pistola hacia otra persona. Nunca intentar parar el chorro con el cuerpo (manos, dedos...) tampoco con trapos.
- Una inyección de producto en la piel u otras partes del cuerpo (ojos, dedos...) debe tratarse en urgencia con asistencias médicas apropiadas.
- **Seguir imperativamente las etapas de descompresión y de purga** para toda operación de limpieza, comprobación, mantenimiento del material o limpieza de las boquillas de la pistola.



La pulverización de ciertos productos puede ser peligrosa. Será preciso trabajar con máscara respiratoria y orejeras, protegerse las manos con crema protectora y guantes y los ojos con gafas de protección.

El material debe utilizarse únicamente en zonas bien ventiladas protegiendo su salud y evitando riesgos de incendio o explosión.

Esta pistola es un útil de precisión. Su buen funcionamiento necesita un mantenimiento periódico y cuidadoso. La limpieza será más fácil y rápida si se efectúa inmediatamente después de finalizar el trabajo.

➔ **Para desmontar la pistola, nunca utilice cepillos metálicos, limas o pinzas.**

#### ▪ PARADA DE CORTA DURACIÓN (MENOS DE 3 HORAS)

Dejar tal cual el material. Si se observa excepcionalmente pintura sobre el cabezal, por prudencia se tendrá que limpiarlo con un pincel y disolvente.

#### ▪ PARADA DE LARGA DURACIÓN

Cortar la alimentación en aire y en producto de la pistola.

Cambiar la pintura y reemplazarla con disolvente y descomprimir los circuitos productos para limpiar la bomba, las tuberías y la pistola.

Desenroscar el anillo de cabezal para sacar la boquilla reversible, la boquilla plana o la boquilla Skill™. Limpiarla con disolvente y un cepillo o un pincel. Desmontar el porta-asiento. Quitar la aguja por delante la pistola. Poner la boquilla en un recipiente. Limpiarla con un pincel o un cepillo. Mediante un cepillo lleno de disolvente, limpiar dentro de la pistola Limpiar cuidadosamente las roscas.

Limpiar la pistola.

➔ **Nunca sumergir la pistola en el disolvente.**

➔ **Utilizar productos o disolventes compatibles con las piezas en contacto con el producto (Consultar la ficha técnica del fabricante del producto).**



# PISTOLA AUTOMÁTICA AIRLESS®

## INCIDENCIAS DE FUNCIONAMIENTO

### TRADUCCIÓN DEL LIBRO ORIGINAL

***IMPORTANTE : Lea con atención todos los documentos antes de almacenar, instalar o poner en marcha el equipo (uso exclusivamente profesional).***

LAS FOTOGRAFÍAS E ILUSTRACIONES NO SON VINCULANTES. LOS MATERIALES ESTÁN SUJETOS A CAMBIOS SIN PREVIO AVISO.

**SAMES KREMLIN SAS**

13, chemin de Malacher  
38 240 - MEYLAN - France  
☎ : 33 (0)4 76 41 60 60

**[www.sames-kremlin.com](http://www.sames-kremlin.com)**

DEFECTO	ORIGEN	REMEDIO
La pintura no sale por la pistola	Boquilla taponada	Comprobar la alimentación en producto de la pistola. Cortar la presión en la bomba.
Chorro deformado	Boquilla parcialmente obstruida	Descomprimir correctamente las tuberías. Desmontar y limpiar la boquilla y el filtro. Para la boquilla reversible, hacer girar la boquilla con un ángulo de 180° y apretar el gatillo para desobstruirla. Si no hay ninguna mejora : desmontar la boquilla y limpiarla. Par la boquilla plana, desmontarla y limpiarla.
	Boquilla no adaptada al trabajo	Utilizar una boquilla apropiada
	Boquilla usada	Cambiar la boquilla
	La pintura no se pulveriza	Aumentar la presión de aire de alimentación de la bomba
	Pintura muy espesa	Diluir la
La anchura del chorro disminuye en las inversiones de la bomba	Entrada de aire en la pintura	Comprobar que la tubería de aspiración no tenga tomas de aire
	Viscosidad muy importante	Diluir la pintura
El cabezal se ensucia con frecuencia	Mucho aire	Reducir la presión de aire
	Fuga en el porta asiento	Cambiar el porta asiento
Fuga de pintura	Falta de estanqueidad entre la bola de la aguja y su asiento	Limpiar el asiento o cambiar la aguja y el asiento
	Cartucho deteriorado	Cambiar el cartucho
	Porta-asiento mal apretado o defectuoso	Apretar el porta-asiento o cambiarlo
	Junta de boquilla reversible defectuosa	Cambiarla
	Asiento defectuoso	Cambiarlo
	Anillo de cabezal insuficientemente apretado	Apretarlo
	Racor de entrada aflojado o defectuoso sobre la base	Apretar el racor sobre la base o cambiarlo
	Juntas PTFE de entrada producto defectuosas	Cambiar las juntas



# PISTOLA AUTOMÁTICA DE PULVERIZACIÓN

## FUNCIONAMIENTO

### TRADUCCIÓN DEL LIBRO ORIGINAL

***IMPORTANTE: Lea con atención todos los documentos antes de almacenar, instalar o poner en marcha el equipo (uso exclusivamente profesional).***

LAS FOTOGRAFÍAS E ILUSTRACIONES NO SON VINCULANTES. LOS MATERIALES ESTÁN SUJETOS A CAMBIOS SIN PREVIO AVISO.

**SAMES KREMLIN SAS**  
13, chemin de Malacher  
38 240 - MEYLAN - France  
 : 33 (0)4 76 41 60 60

**[www.sames-kremlin.com](http://www.sames-kremlin.com)**



# 1. FUNCIONAMIENTO



## Instrucciones de seguridad :

- Nunca dirigir la pistola hacia otra persona. Nunca intentar parar el chorro con el cuerpo (manos, dedos...) tampoco con trapos.
- Una inyección de producto en la piel u otras partes del cuerpo (ojos, dedos...) debe tratarse en urgencia con asistencias médicas apropiadas.
- **Siempre bloquear el gatillo con el sistema de seguridad cuando la pistola no está en marcha.**
- **Seguir imperativamente las etapas de descompresión y de purga** para toda operación de limpieza, comprobación, mantenimiento del material o limpieza de las boquillas de la pistola.



**La pulverización de ciertos productos puede ser peligrosa. Será preciso trabajar con máscara respiratoria y orejeras, protegerse las manos con crema protectora y guantes y los ojos con gafas de protección.**



**El material debe utilizarse únicamente en zonas bien ventiladas protegiendo su salud y evitando riesgos de incendio o explosión.**

Desenroscar el anillo de fijación de la boquilla en la parte delantera de la pistola.

Escoger la boquilla más adaptada al trabajo a efectuar. Una boquilla se escoge teniendo en cuenta la anchura del abanico y el caudal deseado.

Antes de apretar fuertemente la tuerca de fijación, se debe orientar la boquilla de manera a obtener la posición deseada (abanico vertical o horizontal según la salida de la boquilla).

Pulverizar sobre un cartón y aumentar la presión del aire de alimentación de la bomba hasta la desaparición de los "cuernos".

# 2. CONSEJOS DE UTILIZACIÓN

Trabajar la pistola siempre perpendicular a la pieza a pintar.

No olvide que las pasadas cruzadas no cubren las irregularidades.

Una pulverización con la pistola inmóvil provoca una sobrecarga local.

Se debe procurar obtener una pulverización de espesor regular y constante en las diferentes pasadas.

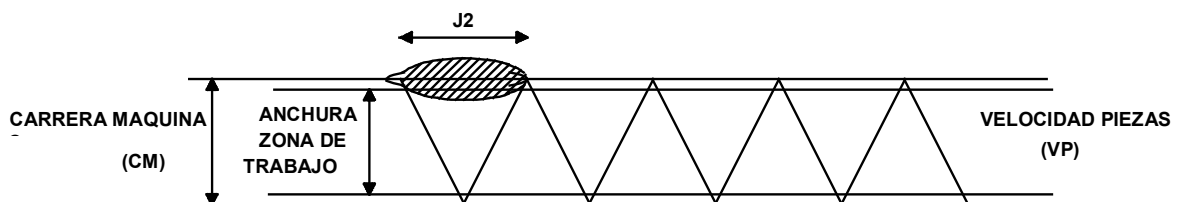

Esta anchura J 2 para 2 capas de pintura, corresponde exactamente a la formula siguiente :

$$J\ 2\ (m) = VP\ (m/s) \times 2 \frac{CM\ (m)}{VM\ (m/s)}$$

Formula en la cual :

**VP** = velocidad de avance de las piezas a pintar.

**CM** = carrera total de la máquina (es decir de las pistolas).

**VM** = velocidad de la máquina (es decir de las pistolas).

**2** = 2 capas de pulverización (4 si quisiéramos el doble de espesor de la capa

final).

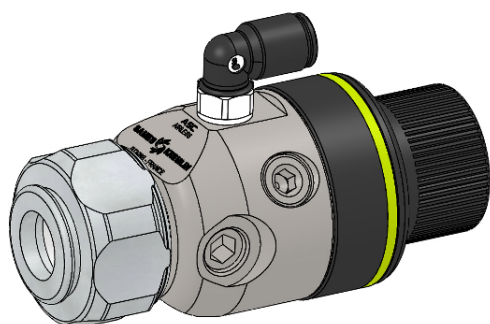

## PISTOLA AUTOMÁTICA AIRLESS

**ASC 240 y ASC 400**

**CARACTERÍSTICAS TÉCNICAS**

### TRADUCCIÓN DEL LIBRO ORIGINAL

***IMPORTANTE : Lea con atención todos los documentos antes de almacenar, instalar o poner en marcha el equipo (uso exclusivamente profesional).***

LAS FOTOGRAFÍAS E ILUSTRACIONES NO SON VINCULANTES. LOS MATERIALES ESTÁN SUJETOS A CAMBIOS SIN PREVIO AVISO.

**SAMES KREMLIN SAS**  
13, chemin de Malacher  
38 240 - MEYLAN - France  
☎ : 33 (0)4 76 41 60 60

**[www.sames-kremlin.com](http://www.sames-kremlin.com)**

## 1. DESCRIPCIÓN

La pistola automática AIRLESS ASC está diseñada para la pulverización de pinturas, lacas, colas en instalaciones automáticas. Puede montarse en soportes fijos, máquinas automáticas o robots.

## 2. CARACTERÍSTICAS TÉCNICAS

CARACTERÍSTICAS	PISTOLA 240 bar	PISTOLA 400 bar
Presión máxima de alimentación en aire	6 bar/14,5 psi	
Presión máxima de alimentación en producto	240 bar	400 bar
Caudal	Según boquilla (consultar cuadro de las boquillas)	
Peso (pistola sola sin anillo)	397 g	
Temperatura máxima de uso	40°C	
Materiales en contacto con el producto	Inox	
Asiento (desmontable)	Carbure	
Presión sonora ponderada (LAeq) (a 1m - según norma ISO 3746)	78,4 dBa	

### CONEXIONES EN PRODUCTO Y EN AIRE

Alimentación	Roscados	Racores
Producto (P1-P2)	M 1/2 JIC	M 1/2 JIC
Aire de mando (AC)	H G 1/8	Racor instantáneo 4x6



Aplicar cola en el roscado de los racores producto o del tapón antes de montar (cola tipo Loctite 577).

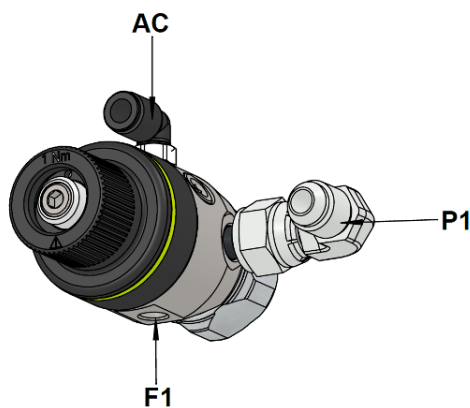

Fijación de la pistola en F1 : eje Ø 6,75 M8



La puesta a la tierra de la pistola se llevará a cabo mediante el soporte (que está conectado a la tierra) o mediante la tubería producto conductora.

▪ **DIMENSIONES : PISTOLA ASC**

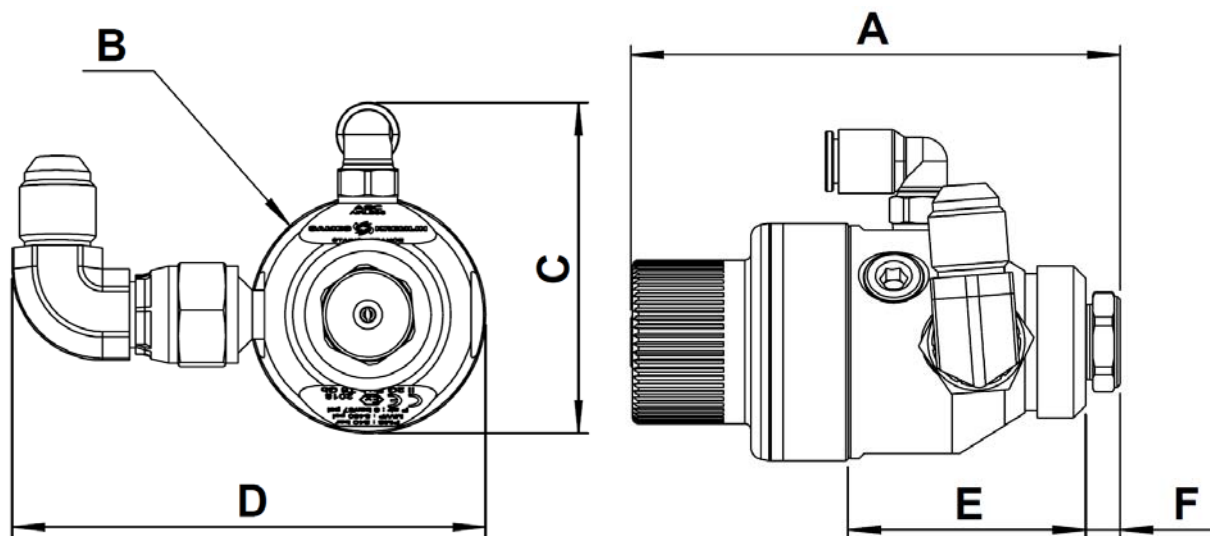

Índ.	A	B	C	D	E	F
mm	80,6	Ø 39,2	54,5	78,7	39,1	5,7

**Vista de debajo**

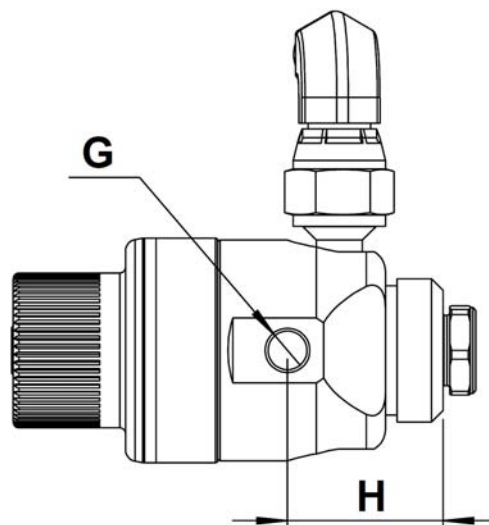

Índ.	G	H
mm	Ø 6,8	27

### 3. INSTALACIÓN

▪ DESCRIPCIÓN DEL MARCADO DE LA PLACA DE FIRMA

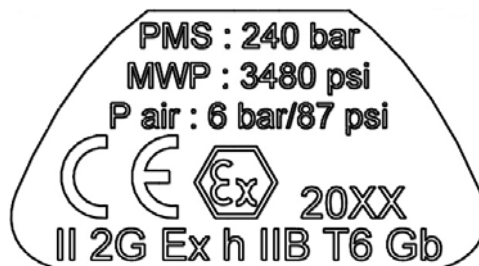

Marcado determinado por la reglamentación ATEX

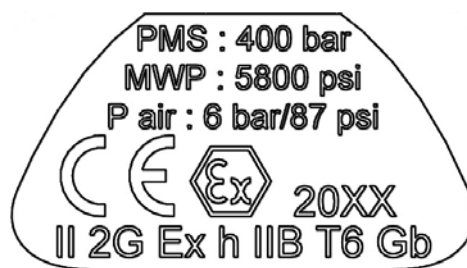
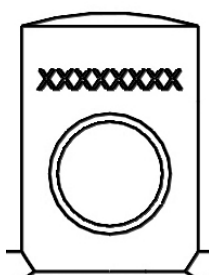

Modelo 240 bar



Modelo 400 bar

SAMES KREMLIN STAINS FRANCE	Razón social y dirección del fabricante
ASC	Modelo de la pistola
CE  II 2 G	<b>CE</b> : conformidad europea  : Utilización en zona explosiva <b>II</b> : grupo II <b>2</b> : categoría 2 <b>G</b> : gas Material de superficie para un ambiente en el cual atmósferas explosivas debido a gases, vapores, nieblas pueden manifestarse ocasionalmente en funcionamiento normal.
Ex h IIB T6	<b>Ex</b> : Marca de conformidad a las normas europeas <b>h</b> : Modo de protección para aparato no eléctrico <b>IIB</b> : Grupo de gas <b>T6</b> : Clase de temperatura - Temperatura de superficie máxima : 85°C
Gb	<b>Gb</b> : Nivel de protección del material (gas de zona 1)
20xx	Marcado del año de fabricación (con 4 caracteres)
P air : 6 bar / 87 psi	Presión máxima de alimentación en aire de la pistola
PMS : 240 bar MWP : 3480 psi	Presión máxima producto (modelo 240 bar)
PMS : 400 bar MWP : 5800 psi	Presión máxima producto (modelo 400 bar)
xxxxxxx	Número de serie

▪ ESQUEMA DE INSTALACIÓN

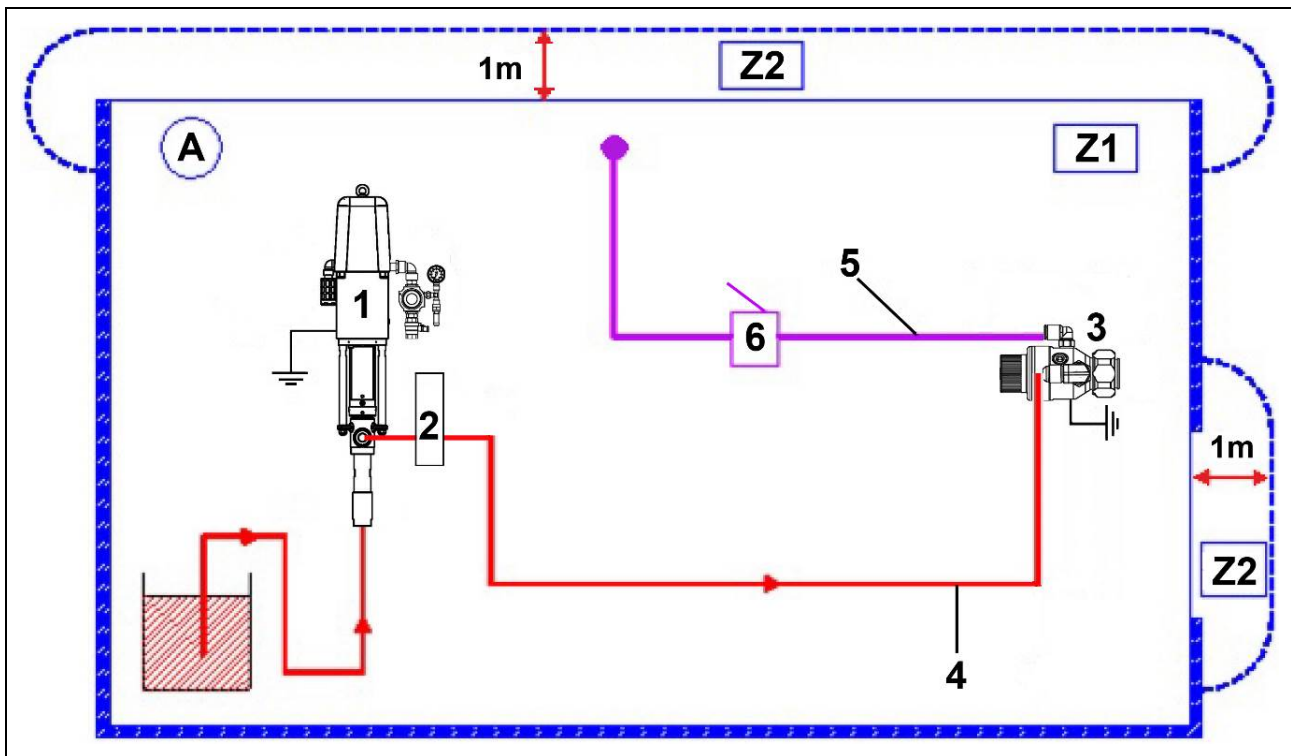

Textos :

A	Zona explosiva zona 1 (Z1) o zona 2 (Z2) : cabina de pintura
---	--

1	Bomba
2	Filtro
3	Pistola automática Airless®
4	Tubería producto AP <b>conductor</b> a
5	Tubería aire (aire de mando)
6	Válvula 3 vías o electroválvula

- 1 - Mediante una tubería **alta presión conductor**a (3), conectar el racor pintura de la pistola a la bomba. Roscar fuertemente los racores.
- 2 - Mediante una tubería de aire (4), conectar el racor "Aire de mando" de la pistola a la válvula o la electroválvula (5) que va a controlar la apertura de la pistola.

**Una presión mínima de 3 o 4 bar es necesaria para el mando de la pistola (→ aire de mando).**



Nota : La pistola (y su eventual base) debe **imperativamente** ser conectada a la tierra por **al mínimo** una de las tres soluciones siguientes :

- por el dispositivo de fijación sobre la máquina,
- por la tubería de aire conductor a estática,
- por la tubería producto conductor a o conductor a estática.

La conexión entre la pistola y la tierra debe tener una resistencia  $\leq 1 \text{ M}\Omega$ .



La distancia de 1 metro que se menciona en los esquemas sólo se da como dato orientativo y no podría comprometer la responsabilidad de SAMES KREMLIN. El utilizador se hace responsable de la delimitación exacta de las zonas que depende de los productos utilizados, del ambiente del material y de las condiciones de utilización (consulte la norma EN 60079-10).

Esta distancia de 1 metro podría entonces adaptarse si el análisis que lleva a cabo el utilizador lo necesita.